



# Инициатива «Луч света»

Покончить с насилием  
в отношении женщин и девочек

## ДАСТУР

БАРОИ МУТАХАССИСОНИ ТАШХИСИ  
СУДИЮ ТИББӢ БАРОИ РАСОНИДАНИ  
КӢМАК БА ЗАНОН ВА ДУХТАРОНИ  
ДОРОИ МАӢЮБИЯТ ВА ӢУЦАТНОККУНИИ  
ОМИЛӢОИ ЗӢРОВАРӢ ТИБҚИ СТАНДАРТӢОИ  
ПРОТОКОЛИ ИСТАМБУЛ



ДУШАНБЕ- 2022





## Инициатива «Луч света»

Покончить с насилием  
в отношении женщин и девочек



Дастур барои мутахассисони ташхиси судию тиббӣ оид ба расонидани кӯмак ба занон ва духтарони дорои маъюбият ва ҳуҷҷатноккунии омилҳои зӯрварӣ тибқи стандартҳои Протоколи Истамбул дар доираи самти фаъолияти «Беҳгардони сифат, дастрасӣ ва истифодаи хизматрасониҳо ҷиҳати воқуниш ба зӯрварии гендерӣ барои занон ва духтарони дорои маъюбият дар 6 ноҳияи мақсаднок» таҳия гашта, ҷузъи 4 “Хизматрасонии асосӣ” мебошад, ки аз ҷониби «СММ – Занон» дар ҳамкорӣ бо ТҶҚ «Афиф» – дар доираи Ташаббуси муштаракӣ СММ ва ИА “Нури рӯшноӣ дар Тоҷикистон” оид ба барҳам додани зӯрварӣ нисбати занон ва духтарон амалӣ мегардад.

## РЎЙХАТИ ИХТИСОРОТ

ЗДДМ – занону духтарони дорой маъюбият

СММ – Созмони Милали Муттаҳид

КҲМ – Конвенсия оид ба ҳуқуқҳои маъюбон

Протоколи Истамбул – Дастур оид ба тафтиш ва бақайдгирии самараноки зӯроварӣ ва дигар намудҳои муносибатҳои бераҳмона, ғайриинсонӣ ё таҳқиркунандаи шаъну шараф ва ҷазо

ЗГ – Зӯроварии гендерӣ

КБТЗ – Кумита/Конвенсияи СММ оид ба барҳам додани таъбиз нисбати занон

ЗНЗ – зӯроварӣ нисбати занон

ИА – Иттиҳоди Аврупо

ВНМО – Вириси норасоии масунияти одам



Бояд қайд намуд, ки ҳеҷ кас аз зӯроварӣ ва муносибати бераҳмона эмин нест. Дар аксари ҳолатҳо одамони гирифтори зӯроварӣ, шахсони осебпазир ё қурбонии таъбиз аз рӯи вазъи саломатӣ, нажодӣ, этникӣ, динӣ, ҷинсӣ ё тамоюли ҷинсӣ мебошанд. Ҳатто кӯдакон метавонанд ба таъбиз дучор оянд. Принсипҳои роҳбарикунандаи байналмилалӣ оид ба арзёбии вазъи саломатии

шахсоне, ки ба зӯроварӣ ва муносибати бераҳмона дучор шудани худ ва пешниҳоди натиҷаҳои таҳлили тиббиро ба мақомоти судиву таҳлиси тасдиқ мекунанд, дар Протоколи Истамбул<sup>1</sup> оварда шудаанд.

Дастури мазкур барои мутахассисони таҳлиси судию тиббӣ ва табибоне пешбинӣ шудааст, ки ба занону духтарони дорои маъюбият ёрии тиббиро раванӣ мерасонанд. Дастур маълумоти амалиро оид ба фаҳмиши маъюбият ҷиҳати эҳтиром ва риояи ҳуқуқҳои занон ва духтарони дорои маъюбият (минбаъд - ЗДДМ), дарк ва фарқи масъалаҳои гендерӣ ва ҷинсӣ бо назардошти маъюбият, аз рӯи қоидаҳои ҳуҷҷатнок намудан тибқи қонунгузориҳои миллий ва стандартҳои Протоколи Истамбул пешниҳод менамояд.

Ба мутахассисоне, ки ба занон ва духтарони дорои маъюбияти ба зӯроварӣ дучоршуда, кӯмак мерасонанд, донишдони тарзи муошират бо ЗДДМ, ҳассосияти гендерӣ, ҳуҷҷатноккунонии чунин ҳолатҳо аз нуқтаи назари тиббӣ ва ҳуқуқӣ ва ба инобат гирифтани хусусиятҳои ҷисмониву равоии аломатҳои зӯроварӣ хеле муҳим аст. Ин барои саривақт ба қайд гирифтани ҳамаи захмҳо ва расонидани кӯмаки самаранок ёрӣ мерасонад. Усулҳои дар ин Дастур пешниҳодшуда мукамал ва ниҳой нестанд, зеро ҳар як ҳолати зӯроварӣ инфиродӣ буда, ҳангоми таҳияи стратегияи ҳуқуқӣ таҳлилро талаб мекунад. Аз ин рӯ, баъзе амалҳои, ки дар ин Дастур пешбинӣ шудаанд, метавонанд пеш аз амалҳои, ки қаблан баррасӣ шуда буданд, истифода шаванд ва ё дар як вақт татбиқ карда шаванд.

Дастур ба се бахш тақсим мешавад:

1. Мафҳумҳои «ҷинс», «гендер», «қолаб». Зарурати дохил намудани муносибати гендерӣ ба фаъолияти мутахассисони таҳлиси судию тиббӣ ва дигар мутахассисони соҳаи тиб.
2. Дарки маъюбият ва истифодаи муносибати ҳуқуқӣ ба ЗДДМ. Зӯровариҳои гендерӣ ва ҳассосияти гендерӣ ҳангоми расонидани кӯмак ба ЗДДМ.
3. Ҳуҷҷатнок намудани омилҳои зӯроварӣ нисбати занон ва духтарони дорои маъюбият мутобиқи стандартҳои Протоколи Истамбул.

<sup>1</sup> Дастур оид ба тафтиш ва бақайдгирии самаранокҳои зӯроварӣ ва дигар намудҳои муносибатҳои бераҳмона, ғайриинсонӣ ё таҳқиқкунандаи шаъну шараф ва ҷазо (минбаъд – Протоколи Стамбул). Аз тарафи Ассамблеяи Генералии СММ - Қарори 55/89 (с. 2000) ва Комиссияи СММ оид ба ҳуқуқи инсон, сессияи 56 (с. 2000) қабул шудааст.



**Баҳши I . Мафҳумҳои «чинс», «гендер», «қолаб». Зарурати дохил намудани муносибати гендерӣ ба фаъолияти мутахассисони тапхиси судию тиббӣ ва дигар мутахассисони соҳаи тиб.**

**Чинс чист?**

Мафҳуми «чинс»<sup>2</sup> хусусиятҳои биологӣ (анатомӣ, физиологӣ ва генетикӣ)-ро дар назар дорад, ки мансубият ба мардон ё занонро муайян мекунад. Вале набояд фаромӯш кард, ки на ҳама одамонро ба чинси мард ё зан нисбат додан мумкин аст.

**Интерсексуалҳо** – одамоне, ки чинси онҳо муайян карда намешавад. **Интерсексуализм** метавонад дар намудҳои гуногун зоҳир шавад, масалан, вақте ки аниқ нест, ки кӯдак дорои маҳз кадом узви таносул мебошад: клитори калон ё узви мардонаи хурд. **Транссексуалҳо** – одамоне, ки худро ба чинси мувофиқи мавҷудияти аломатҳои муайяни чинсии ба онҳо мансуб таъбиҳ намекунад.



Айни замон дар Ҷумҳурии Тоҷикистон **Таснифоти байналмилалӣи омории бемориҳо ва мушкilotи марбут ба саломатӣ, таҷдиди 10-ум** амал мекунад. Дар асоси он баҳисобгирии омории бемориҳо, мушкilotи саломатӣ, чароҳатҳо ва сабабҳои марг амалӣ мегардад. Унвонҳои, ки меъёрҳои мансубияти одамонро ба шаклдигаркунии трансгендерӣ, транссексуалӣ ва гендерии номувофиқ (ихтилоли равонӣ, ки ҳангоми он шахс боварӣ дорад, ки чинси “ҳақиқӣ” ӯ ба чинси ҷисмониаш мувофиқ нест) дар бар мегиранд, дар ҳамин тафсири таснифот дар фасли 5: *Ихтилоли равонӣ ва рафторӣ, дар боби Ихтилоли шахсият ва рафтор дар калонсолӣ (F60 - F69), ки Унвони F64 Ихтилоли ҳаммонандии чинсиро* дар бар мегирад, ҷой дода шудаанд.

Барои тавсифи транссексуализм рамзҳо ва меъёрҳои алоҳида вучуд доранд – F 64.0 (*Транссексуализм*); барои баробарии гендерии тағйирёбанда дар кӯдакон - F 64.2 (*Ихтилоли ҳаммонандии чинсӣ дар кӯдакӣ*), дигар тағйирёбиҳои трансгендерӣ ва гендерии номувофиқ тибқи яке аз рамзҳои зерин баррасӣ мешаванд: F 64.8 (*Дигар ихтилоли ҳаммонандии чинсӣ*) ва F 64.9 (*Ихтилоли ҳаммонандии чинсӣ, аниқ карда нашудааст*).

Аз замоне, ки ин мурабтабсозӣ барои муқаррар кардани тапхис ва баҳисобгирии оморӣ замина гузоштааст, асоси тапаққули муносибатҳои ёрии тиббӣю иҷтимоӣ на ҳуди гурӯҳи тавсифшуда, балки маҷмӯи таассурот ва эҳтиётоти марбут ба номутобикати баробарии гендерӣ бо чинси ҳангоми таваллуд муайян ва ба қайд гирифташуда, аз ҷумла, зарурат ба тасдиқи баробарии гендерии шахс ва бартарарф ё суғ кардани дисфорияи гендерӣ, ҳангоми мавҷудияти он мебошад.

<sup>2</sup> Гендер и снижение вреда. Основы/Варбан М., Шульга Л., Яременко К. — К. МБФ «Альянс общественного здоровья», 2015. — 32 с.





Қолабҳо чунин мешаванд: **мусбӣ, бетараф ва манфӣ.**

**Қолаби мусбӣ:** «Занҳо ғамхоранд».

**Қолаби бетараф:** *Ҳама духтарон бо лӯхтакҳо бозӣ мекунад».*

**Қолаби манфӣ:** «Занҳои дорои маъюбият таваллуд карда наметавонанд».

**Қолабҳои гендерӣ ва ташаккули қолабҳои гендерӣ дар кадом ҳолат мушкilotи соҳаи ҳуқуқи инсон мегарданд?**

Меъёрҳои ҳуқуқи байналмилалӣ дар соҳаи ҳуқуқи инсон бевосита ба он қолабҳо ва қолабсозӣ дохил доранд, ки ба ҳуқуқҳои эътирофшудаи инсон ва озодиҳои асосии он таъсир мерасонанд, на ин ки ба ҳама гуна қолабҳо ва на ба ҳар як амалияи қолабсозӣ. Кумита оид ба барҳам додани таъбиз нисбати занон (КБТЗ) қотейона исрор мекунад, ки давлатҳо-иштирокчиён бояд «қолабҳои зиёновари гендерӣ»-ро тағйир ё табдил диҳанд ва «ташаккули қолабҳои зарарноки гендериро решақан намоянд».

Қолабҳои гендерӣ зиёноваранд, вақте ки онҳо қобилияти мардону занонро дар инкишофи малакаҳои шахсӣ, дар кӯшиши болоравии касбӣ, интиҳоби роҳи зиндагӣ ва ояндасозӣ маҳдуд мекунад. Қолабҳои зиёновар метавонанд душманона/манфӣ ё аз нигоҳи аввал безарар бошанд. Масалан, тасаввуроти қолабӣ, ки занон ғамхоранд, ба он меорад, ки масъулияти тарбияи кӯдакон аксар вақт танҳо ба дӯши онҳо бор мешавад.

Ташаккули қолабҳои гендерӣ беадолатӣ аст, вақте ки он ба поймолкунӣ ё поймолкунӣҳои ҳуқуқ ва озодиҳои асосии инсон оварда мерасонад. Набудани масъулияти ҷиноятӣ барои таҷовуз ба номус дар издивоҷ дар асоси тасаввуроти ҷомеа, ки зан моли ҷинсии мард аст, метавонад ҳамчун намуна хизмат намояд. Мисоли дигар, ин – нотавонии низоми судӣ ба ҷавобгарӣ кашидани ҷинояткор, ки ба зӯровариҳои ҷинсӣ айбдор шудааст, дар асоси назари қолабӣ дар бораи рафтори номуносиби ҷинсии занон мебошад.

**Қолабҳои гендерӣ/ташаккули қолабҳои гендерӣ чӣ тавр ба занон зарар мерасонанд?**



**Таъбиз аз рӯи ҷинс** – ин ҳама гуна тафовут, истисно ё маҳдудият дар асоси ҷинс мебошад, ки он эътирофи баробарии мардону занонро дар соҳаҳои сиёсӣ, иқтисодӣ, иҷтимоӣ, фарҳангӣ ва дигар соҳаҳо ба қоҳишдиҳӣ ва ё нест кардан равана шудааст.

Таъбиз нисбати занон фарқияти муносибат (дар ин ҷо механизми интизориҳои қолабӣ кор мекунад) ва рафтор нисбати занонро дар бар мегирад. Барои исботи ин:

- Маърузачии махсус оид ба масъалаҳои ҳуқуқи ғизо ишора ба он намуд, ки қолабҳо дар бораи нақши занон дар оила боиси тақсимоли меҳнат дар дохили хонавода мегардад, ки дар натиҷа занон аксаран вақт надоранд ва сатҳи маълумоташон пасттар аст.
- Кумитаи СММ оид ба барҳам додани таъбиз нисбати занон (КБТЗ) қайд намуд, ки то чӣ андоза муносибати аъъанавӣ нисбат ба занон, ки тибқи он онҳо ба мардон

тобеъанд, ба боқӣ мондани таҷрибаҳои густурдаи зӯроварӣ ва маҷбурсозӣ мусоидат мекунанд.

- Ҳам Кумитаи СММ оид ба ҳуқуқи кӯдак ва ҳам КБТЗ қайд намуданд, ки намудҳои амалҳои зиёновар гуногунчанба буда, нақшҳои қолабии ҷинсӣ ва гендериро дар бар мегиранд.
- Маърузачии махсус оид ба масъалаи зӯроварӣ нисбати занон ва Маърузачии махсус оид ба масъалаи мустақилияти судяҳо ва адвокатҳо қайд намуданд, ки тафтишоти ҳолатҳои зӯроварӣ ва мучозоти ҷинояткорон ба муносибатҳои падарсолорӣ ва қолабҳо таъя мекунанд, ки ба айният ва беғаразии онҳо таъсири манфӣ мерасонад.
- Дар баъзе механизмҳои ҳимояи ҳуқуқи СММ таъкид мешавад, ки қолабҳо дар бораи нақши занон метавонанд асоси қонунгузорию табъизӣ бошанд, масалан, манъ кардани харидории замини шахсӣ ба занон, зеро танҳо «сардори хонавода» ҳуқуқи имзои ҳуҷҷатҳои расмиро дорад.
- Маърузачии махсус оид ба масъалаи ҳуқуқ ба саломатӣ ҳамчунин қайд кард, ки меъёрҳои ҷомеа аксар вақт ба эътиқодҳои қолабӣ дар бораи зарурати танзими озодии занон, баҳусус дар робита ба ҳуқуқҳои ҷинсӣ ва репродуктивӣ асос ёфтаанд.

### **Уҳдадорҳои давлатҳо вобаста ба қолабҳо ва ташаккули онҳо чӣ гунаанд?**

Банди (а) моддаи 5 Конвенсия оид ба барҳам додани ҳама гуна шаклҳои табъиз нисбати занон аз давлатҳои иштирокчӣ талаб мекунад, ки бо мақсади ноил шудан ба рафъи амалияҳои, ки «ба ғояи ноқисӣ ё бартарии яке аз ҷинсҳо ё нақши қолабии мардон ва занон асос ёфтааст», барои «тағйир додани шаклҳои рафтори иҷтимоӣ ва фарҳангии мардону занон» «тамоми чораҳои зарурӣ андешида шаванд». Банди (f) м.2 моддаи 5-ро тақвият дода, аз давлатҳои иштирокчӣ талаб мекунад, ки «барои тағйир додан ё бекор кардани... қонунҳо, қарорҳо, урфу одатҳо ва амалияҳои, ки нисбати занон табъизро ифода мекунанд, тамоми чораҳои дахлдор андешида шаванд».

Кумита ин муқарраротро чунин тафсир кардааст, ки онҳо давлатҳои иштирокчиро барои тағйир ва дигаргунсозии қолабҳои гендерӣ ва решакан кардани ташаккули зиёновари қолабҳои гендерӣ уҳдадор намуданд. Албатта, барои давлатҳои иштирокчӣ риоя кардани талабот оид ба «решакан намудани» эътиқоди (қолабӣ) душвор аст, вале онҳо барои «тағйиру дигаргунсозӣ»-и эътиқодҳои, ки ба занон зарар мерасонанд, бояд кӯшиш кунанд. Кумита ҳамчунин эътироф намуд, ки давлатҳои иштирокчӣ таҷрибаи истифодаи эътиқодҳои қолабиро нисбати мардону занони алоҳида бояд решакан намоянд, ки ин ҳуқуқҳои инсонии онҳоро поймол мекунад.

Моддаи 10 КБТЗ ҳамчунин пешбинӣ менамояд, ки давлатҳо бояд тамоми чораҳои дахлдорро биандешанд, то ки «дар асоси баробарии мардону занон, бартарафсозии ҳар гуна концепсияи қолабии нақши мардону занон дар ҳама сатҳҳо ва шаклҳои таълим бо роҳи ҳавасмандсозии омӯзиши муштарак ва дигар намудҳои таълим, ки барои ноил шудан ба ин мақсад мусоидат мекунанд ва баҳусус тавассути таҷдиди воситаҳои таълимӣ, барномаҳои мактабӣ ва мутобиқгардонии усулҳои таълим таъмин карда шавад»<sup>3</sup>.

<sup>3</sup> Гендерные стереотипы/формирование стереотипов и права женщин.  
[https://www.ohchr.org/Documents/Issues/Women/WRGS/OnePagers/Gender\\_stereotyping\\_ru.pdf](https://www.ohchr.org/Documents/Issues/Women/WRGS/OnePagers/Gender_stereotyping_ru.pdf)



## Муносибати гендерӣ ва муодоҳилоҳон ҳассос ба гендер

Барои он ки ба масъалаҳои баробарии ҷинсӣ расман ва рӯякӣ муносибат накунад, мафҳуми адолати гендерӣ ба вуҷуд омад. **Адолати гендерӣ** – ин раванди муносибати одилона бо занон ва мардон аст.

Барои таъмини адолат, аксар вақт барои рафъи камбудии боқимондаи таърихӣ ва омилҳои манфии иҷтимоӣ, ки ба занону мардон барои истифодаи имконоти баробар монеъ мешаванд, андешидани чораҳои махсуси ҷубронкунанда зарур аст.

Аз ин рӯ, барои риояи адолати гендерӣ ва пешгирии таъбиз аз рӯи ҷинс (ҳам бевосита ва ҳам ғайримустақим) давлат бояд як қатор уҳдадорихои муҳимро амалӣ намояд:

- ⇒ даст кашидан натавоно аз амалкарди шахсии таъбиз, балки аз он амалҳои, ки шахсони алоҳида пайравӣ мекунад;
- ⇒ ҳалли масъалаҳои таъбизи бевосита ва ғайримустақим. Намунаи таъбизи бевосита, қонунест, ки занони шавҳардор барои муолиҷа бояд иҷозаи ҳамсари худро бигиранд, вале чунин талаботро барои мардон муқаррар намекунад. Намунаи таъбизи ғайримустақим қонунест, ки ҳаққи ягонаи хидматрасонии тиббиро муқаррар мекунад, ҳатто вақте ки арзиши ин хидматро барои одамони бедаромад, масалан, барои пиронсолон, бевазанон, шахсони дорои маъҷубият ва ғайра гарон аст;
- ⇒ татбиқи чораҳои махсуси муваққатӣ (дар ҳолати зарурӣ) барои баргараф кардани оқибатҳои таъбизи қаблӣ, ки ба гурӯҳҳои алоҳида таъсир мерасонанд. Барномаҳои омӯзишӣ ва ҷалби кормандони миллӣ ё мутахассисони таҷрибаи судию тиббии ҷинси зан, махсусан барои ноил шудан ба тавозуни бештари гендерӣ дар сатҳи роҳбарияти бахшҳои амният ва тандурустӣ метавонанд намунаи чунин тадбирҳо бошанд. Муқаррар намудани квота барои духтарон ҳангоми дохил шудан ба мактабҳои олий;
- ⇒ андешидани чораҳо оид ба таъмини имконоти баробар ва иштироки баробари занону мардон дар ҳаёти ҷамъиятӣ, аз ҷумла, тавассути баргараф кардани монеаҳо дар дастрасии занон ба ҳуқуқҳои худ<sup>4</sup>.

СММ истилоҳи «муносибати гендерӣ»-ро чунин таъриф мекунад:

*«... раванди арзёбии ҳама гуна чорабиниҳои нақшавӣ аз рӯи нуқтаи назари таъсири он ба занон ва мардон, аз ҷумла, қонунгузорӣ, стратегияҳо ва барномаҳо дар ҳама сатҳу соҳаҳо. Стратегияи мазкур ба он асос ёфтааст, ки манфиатҳо ва таҷрибаи занон ва инчунин мардон дар таҳияи консепсияи умумӣ, ҳангоми амалисозӣ, мониторинг ва арзёбии умумии самтҳои фаъолият ва барномаҳо дар тамоми соҳаҳои сиёсату иқтисодӣ ва ҷамъиятӣ меъёри ҷудонопазир гашианд, то ки ҳам занон ва ҳам мардон тавонанд манфиатҳои баробарро ба даст оранд ва нобаробарӣ ҳеҷ гоҳ реша надавонанд»<sup>5</sup>.*

<sup>4</sup> Женщины и право на здоровье: оценка воздействия политики («ЖиЗель»). Публикация организации «Цель – права человека» (Aim for Human Rights, ранее известной как НОМ, Humanistisch Over leg Mensenrechten), 2006.

<sup>5</sup> Аз ҳисоботи Шӯрои Иқтисодӣ ва Иҷтимоӣ барои соли 1997, СММ, 1997.

Барномаи амале, ки дар рафти Конфронси 4-уми умумичаҳони СММ оид ба масъалаҳои занон дар Пекин (с. 1995) қабул шудааст, татбиқи принсипи муносибати маҷмӯи гендерӣ дар ҳаёт ва ҳамзамон ҳалли мушкилоти баробарии ҷинсиро талаб мекунад:

«Ҳукуматҳо ва дигар иштирокчиёни ҳаёти давлатӣ-ҷамъиятӣ бояд ба сиёсати фаъолу намоёне, ки мақсади он иқдоми яқоя, ки ба таҳкими баробарии байни ҷинсҳо дар тамоми стратегияҳо ва барномаҳои сиёсӣ нигаронида шудаанд, мусоидат намуда, дар ҳолати зарурӣ пеш аз қабули ҳар як қарор, оқибатҳои эҳтимолии онҳо, мутаносибан барои занон ва мардонро таҳлил намоянд»<sup>6</sup>. Равшан аст, ки муносибатҳои гендерӣ ва маҷмӯӣ – ин аслан стратегияҳои ба ҳам мувофиқи ноил шудан ба баробарии ҷинсӣ дар ҷомеа мебошанд.

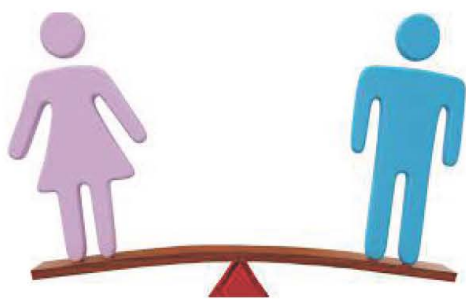

Таҳлили гендерӣ имкони қиёсро медиҳад, ки чӣ гуна ин ё он масъалаи сиёсӣ ба занону мардон таъсир мерасонад ва чаро ин рӯй медиҳад. Таҳлили гендерӣ тасдиқи онро, ки ҳар як шахс, новобаста аз ҷинс, зери таъсири яхелаи сиёсатҳои ҳукумат, барномаҳо ва қонунгузори гуногун қарор дорад, зери шубҳа мегузорад, яъне концепсияи «сиёсати гендерии бетараф»-ро.

Аксаран таҳлили гендериро дар он «муттаҳам» мекунад, ки он танҳо занонро дастгирӣ менамояд ё танҳо «пуштибон»-и онҳо мебошад. Оё чунин аст? Дарвоқеъ, таҳлили воқеият ва ба ҳисобгирии тамоми хусусиятҳои он ҳангоми таҳияи стратегияи курсҳои гуногуни сиёсӣ ба таври айнӣ (объективӣ) наметавонад ба манфиати танҳо як гурӯҳи иҷтимоӣ-ҷинсӣ бошад.

Аммо, вақте ки сухан дар бораи таҳлили гендерӣ меравад, чаро асосан мушкилоти бехтар намудани мақоми иҷтимоӣ-иқтисодии занон мавриди муҳокима қарор мегирад? Воқеан, таҳлили гендерӣ маълумоти иҷтимоӣ-иқтисодиро дар бораи ҳарду ҷинс – занон ва мардон баррасӣ менамояд, зеро ҳадафи он ифшои пурраи ҳама гуна оқибатҳо барои ҳарду ҷинс, вале мусоидат ба пешбарӣ ё паст кардани мавқеъ, ба яке аз тарафҳо мебошад. Вале, ҳангоми чунин тарзи муносибат, маълумоте, ки дар доираи тафовутҳои ҷинсӣ коркард шудаанд, шаҳодат медиҳанд, ки таърихан мардон нисбати занон даромади бештар доранд; занон бошанд, дар натиҷаи иҷрои нақшҳои иҷтимоӣ ва арзёбии ин нақшҳо дар ҷомеа, дар ҳолати номусоид қарор мегиранд. Ва ин ҳолат дар бисёр соҳаҳои ҳаёт мушоҳида мешавад. Аз ин рӯ, лаҳзаҳои манфӣ дар муносибати гендерӣ ба омӯзиши мушкилот, бо вучуди ин, пеш аз ҳама ба гурӯҳи иҷтимоӣ-ҷинсии занон дахл доранд, ки дар ин бора сухан меронем<sup>7</sup>.

<sup>6</sup> Эълонияи Пекин ва платформаи амал, ки дар ҷаласаи 16-уми пленарӣ, 15 сентябри соли 1995 қабул шудааст.

<sup>7</sup> <http://www.owl.ru/win/books/easygender/index.htm> Шведова Н.А. Просто о сложном: гендерное просвещение (Пособие).



## Мудоҳилаҳои ҳассос ба гендер

Пешниҳоди хидматҳои гуногунро дар назар доранд, дар ҳоле, ки ниёзҳои мардон ва занон фарқ мекунад, бахусус ЗДДМ ва хизматрасониҳои баробар, вақте ки ниёзҳо мувофиқан, (таъбиз вучуд надорад, қолабҳоро ба роҳбарӣ намегиранд):

- ▶ додани маълумот ба мардон дар баробари занон оид ба сирояти ВНМО аз модар ба кӯдак;
- ▶ барномаҳо оид ба тарғиби рифолаҳои занона;
- ▶ кӯчонидани макони машваратҳо барои занон ба ҷойҳои барои онҳо мувофиқ;
- ▶ фароҳам овардани шароити мусоид барои муоинаи ЗДДМ;
- ▶ истисно кардани саволҳо ва усулҳои муошират бо ҷабрдидагонии ЗДДМ, ки боиси дубора ҷабрдида шудани онҳо мегардад.

## Мудоҳилаҳои гендерӣ-тағйирдиҳанда

Бо нақшҳои «анъанавӣ»-и мардон ва занон кор мекунад, нобаробарии мавҷударо баробар мекунад (мардонро таълим медиҳанд, ки дар бораи худ ва кӯдакон ғамхорӣ кунанд; ба занон таълим дар бораи худмуҳофизаткунӣ дар ҳолати зӯрварӣ ва худтаъминкунии молиявиро пешниҳод мекунад):

- ▶ кор бо мардон оид ба масъалаҳои масъулиятнокии падарӣ;
- ▶ кор бо ҷуфтҳо ҷиҳати банақшагирии оила;
- ▶ таъмини дастрасии занон ба иттилоот, таҳсилот ва малакаҳо;
- ▶ дастгирии ташаббусҳои занон.

## Маълумоти гендерӣ ва омори гендерӣ чист?



Омори гендерӣ имкон медиҳад, ки дар бораи воқеияти гуногуни ҳаёт, ки намояндагонии ҳарду ҷинс бо онҳо рӯбарӯ мешаванд, тасаввурот пайдо шавад ва дар ниҳоят сиёсатҳо ва хидматҳо ба ниёзҳои гуногун мутобиқ карда шавад.

Таъмини баҳисобгирии ҷиҳатҳои гендерӣ дар системаҳои иттилоотии тандурустӣ аз фаҳмиши дақиқи тасаввуроти моҳияти омори гендерӣ оғоз гардида, ҳамчунин аз фаҳмиши истилоҳи «гендер» ва фарқиятҳои он аз истилоҳи «ҷинси биологӣ» вобаста аст.

Омори гендерӣ дар бораи воқеияти ҳаёти занон, мардон, духтарон ва писарон маълумоти миқдорӣ медиҳад, ки он натавонанд маълумотҳои аз рӯи ҷинс ҷудошуда, балки инчунин маълумотро дар бораи тадбирҳои, ки танҳо ба занон дахл доранд (масалан, ҳиссаи занони ҳомиладор, мурочиат барои нигоҳубини пеш аз таваллуд) ва тадбирҳои, ки танҳо ба мардон

дахл доранд (масалан, сатҳи зиндамонӣ ҳангоми саратони ғадуди простата)<sup>8</sup> пешниҳод менамояд. Омори гендерӣ бояд ба шакли ҳисоботии мутахассисони ташҳиси судию тиббӣ низ дохил карда шавад. Инчунин, хуб мешуд, ки масъалаҳои маъҷубият ва шаклҳои он ҳамчун далелҳои таъбири эҳтимолии чандкаратаи ЗДДМ инъикос карда шаванд.

### Роҳҳои баҳисобгирии ҷиҳатҳои гендерӣ дар омори миллӣ

Таърифи омори гендерӣ, ки аз ҷониби Созмони Милали Муттаҳид пешниҳод шудааст, нишон медиҳад, ки чӣ гуна ҷиҳатҳои гендерӣ метавонанд ба ҳама гуна системаи омори ҳампайванд шаванд. Чаҳор ҷузъи таъриф марбут ба ҷамъоварӣ, таҳлил ва паҳнкунии маълумот мебошанд:

- маълумот аз рӯи аломатҳои ҷинс ҷамъоварӣ, пешниҳод ва дар ҷойи лозима тақсим карда мешавад;
- маълумот мушқилоти гендериро инъикос мекунад;
- маълумот ба мафҳумҳо ва қосебсияҳо асос ёфтаанд, ки ба таври зарурӣ гуногунии занон ва мардонро инъикос ва тамоми ҷанбаҳои ҳаёти онҳоро қайд мекунад;
- усулҳои ҷамъоварии маълумот, қолабҳо ва омилҳои иҷтимоӣ ва фарҳангиро ба инобат мегиранд, ки метавонанд дар маълумот ғаразҳои гендериро ба вуҷуд оранд ва имкони бартараф кардани онҳоро таъмин намоянд<sup>9</sup>.

## Бахши II. Дарки маъҷубият ва истифодаи муносибати ҳуқуқӣ ба ЗДДМ.

### Зӯроварии гендерӣ ва ҳассосияти гендерӣ ҳангоми расонидани кӯмак ба ЗДДМ

#### *Кӣ шахси дорои маъҷубият мебошад?*

«Шахси дорои маъҷубият» — ин пеш аз ҳама, инсон аст, тавре, ки дар Конвенсияи Созмони Милали Муттаҳид (СММ) дар бораи ҳуқуқҳои шахсони дорои маъҷубият (КХМ) оварда шудааст. Дар КХМ шарҳ дода шудааст, ки «ба шахсони дорои маъҷубият нафароне дохил мешаванд, ки нуқсонҳои устувори ҷисмонӣ, равонӣ, зеҳнӣ ва ҳиссиётӣ доранд, ки дар робита бо монеаҳои гуногун метавонанд барои иштироки пурра ва самаранок дар ҷомеа баробари дигарон монеа шаванд»<sup>9</sup>. Дар Дастури мазкур забон (истилоҳ)-и марбут ба КХМ истифода шудааст. Аммо, баъзе одамон забони ба шахсият нигаронидашударо афзалтар медонанд (масалан, ба одамони дорои аутизм).

Дар ин ҳолат интихоби шахсро, ки чӣ гуна меҳодад ӯро тасвир кунанд, бояд эҳтиром намуд. Принсипҳои роҳбарикунандае, ки дар Дастур пешниҳод мегардаднд, ба пешниҳоди хидматҳо ба шахсони дорои ҳама шаклҳои нуқсонҳои ҷисмонӣ, зеҳнӣ, равонӣ, равонию иҷтимоӣ, маърифатӣ ё эҳсосӣ дахл дорад.

<sup>8</sup> Duerto Valero S. Why are gender statistics important? UN Women. Presentation given in Nadi, Fiji on 12 February 2019 (<https://www.unescap.org/sites/default/files/Why%20are%20gender%20statistics%20important.pdf>; по состоянию на 11 марта 2021 г.).

<sup>9</sup> Конвенция о правах инвалидов, ст. 1, G.A. Res. 61/106, U.N. Doc. A/RES/61/106 (Dec. 13, 2006) [далее КПИ]



Дар Дастури мазкур шакли иҷтимоии маъюбият ва шакли муносибати ба ҳуқуқҳои инсон асосёфта истифода гардидааст, ки он ба монеаҳои аз ҷониби муҳити зист ба вучудомада (на аз нуқсонҳои ҷисмонии шахсони маъюб), аз ҷумла, заминаҳои ҷисмонӣ, иттилоотӣ ва муоширатӣ, муносибатҳои хурофотӣ, бадгумонӣ ва амалияи ҷомеа, инчунин таҷрибаҳои истисноии сохторҳои тандурустӣ, таъминоти иҷтимоӣ, маориф ва ба дигар самтҳо нигаронида шудааст.

### ***Шахсони дорои маъюбият кистанд?***

«Шахсони дорои маъюбият» — пеш аз ҳама, инсонанд. Онҳо одамоне ҳастанд, ки дорои қобилият, шавқу ҳавас ва эҳтиёҷоти инфиродӣ доранд. Аксаран, онҳо одамони оддӣ мебошанд, ки кӯшиши зиндагии омиёнаро мекунанд. Шахсони дорои маъюбият метавонанд аз байни модарон, падарон, писарон, духтарон, хоҳарон, бародарон, дӯстон, ҳамсоҷо, ҳамкорон, донишҷӯён, омӯзгорон ва дигарон бошанд. Дар Тоҷикистон ҳудуди 150 000 нафар шахсони дорои шаклҳои гуногуни маъюбият ба қайд гирифта шудаанд – ҳар нафари 16-ум ин ё он шакли маъюбиятро дорад. Онҳо зиндагӣ, таҳсил, кор ва аз рӯи имконият дар пешрафти кишвар саҳми худро мегузоранд.

Намудҳои гуногуни маъюбият мавҷуданд. Баъзе намудҳои маъюбият аён ҳастанд, масалан, истифодаи аробачаи маъюбӣ бо сабаби роҳ гашта натавоништан, вале баъзе шаклҳои маъюбият ноаёнанд, масалан, нуқсонҳои раванӣ, зеҳнӣ ва шунавоӣ.

Баъзе одамон зиёда аз як намуди маъюбият доранд.

*Ҷомеа метавонад шахсони дорои маъюбиятро ба таври гуногун дарк намояд ва ё бо онҳо ҳамкориҳои гуногун дошта бошад, ки ин дар навбати худ метавонад боиси хориҷ ё баръакс шомил шудани онҳо ба ҷомеа гардад. Дар соҳаи тиб ва ҷомеашиносӣ шаклҳои (муносибатҳои)-и куҳна ва муосири фаҳмиши маъюбият ҷой доранд:*

- Модели хайрхоҳона: одамони дорои маъюбият аз ҷониби дигар аъзои ҷомеа ҳамчун нафароне, ки барои кор ё фикр кардан қобилият надоранд, қабул карда мешаванд. Бинобар ин, нисбати онҳо бояд «ғамхорӣ» намуд ё онҳоро бояд «қимоя» кард.
- Модели тиббӣ: шахсони дорои маъюбият метавонанд баъди мудохилаи тиббӣ табобат ёфта, танҳо баъди он дар ҳаёти ҷомеа фаъолона иштирок кунанд.

*Ҳардуи ин муносибат аз раванди қабули қарорҳо дур мондани шахсони дорои маъюбиятро нишон медиҳанд. Ба ҷои онҳо инро дигарон мекунанд. Дар ин маврид истифодаи модели иҷтимоӣ ё ҳуқуқӣ, ки дар кор бо ҷабрдидагонӣ зӯрварии гендерӣ бидуни маъюбият истифода мешавад, самараноктар аст.*

- Модели иҷтимоӣ: одамон омилҳоеро, ки дар муҳити зист барои иштироки шахсони дорои маъюбият дар ҳаёти ҷамъиятӣ монеа эҷод мекунанд, муайян намуда, онҳоро ислоҳ мекунанд.
- Моделе, ки бар асоси ҳуқуқҳои инсон асос ёфтааст: шахсони дорои маъюбият ба имкониятҳои баробар ва иштирок дар ҳаёти ҷомеа ҳуқуқ доранд. Мо ҳама барои ҳавасмандгардонӣ, ҳифз ва таъмини татбиқи ин ҳуқуқҳо вазифадорем ва шахсони дорои маъюбият бояд ин ҳуқуқҳоро талаб кунанд.

### *Гендер, маъюбият ва нобаробарӣ*

Занони дорои маъюбият аксар вақт аз рӯи аломатҳои ҷинсӣ ва аз рӯи маъюбият ба таъбиз ва зӯрварӣ дучор мешаванд.

Занон ва духтарони дорои маъюбият нисбати тамоми шаклҳои зӯрварӣ осебпазир мебошанд. Омилҳои зиёде ҳастанд, ки осебпазирии онҳоро бештар мегардонанд, лекин асосан – ин таъбиз аз рӯи ҷинс ва маъюбият мебошад. Тамғагузорӣ ва таъбиз нисбати шахсони дорои маъюбият дар ҷомеа, хусусан барои занон ва духтарони дорои маъюбият ҷиҳати дучор шудан ба ҳолатҳои зӯрварӣ, муносибати бераҳмона ва истисмор афзоиш медиҳад.



Дарки коршоямии занони дорои маъюбият: Ҷинояткорон аксар вақт чунин мешуморанд, ки занон ва духтарони дорои маъюбият наметавонанд худро аз ҷиҳати ҷисмонӣ муҳофизат намоянд, ё дар бораи зӯрварӣ хабар диҳанд, ки онҳоро ба зӯрварӣ бештар осебпазир мегардонад. Онҳо барои хабар додан дар бораи зӯрварӣ ва ё таъқиб бо як қатор монеаҳо дучор мешаванд.

Одамон метавонанд ба занон ва духтарони дорои маъюбият гӯш надиханд ё бовар накунад, хусусан агар ҷабрдидагон нуқсонҳои равонӣ ё зеҳнӣ дошта бошанд, ки ин дастрасии онҳоро ба хизматрасониҳо маҳдуд мекунад. Аксар вақт гумон меравад, ки онҳо намефаҳманд, ки бо онҳо чӣ ҳодиса рӯй додааст ва ё эҳтиёҷоти худро баён карда наметавонанд ва ин барои бечазо мондани гунаҳкорони чунин зӯрварӣ мусоидат мекунад.

Монеаҳо ва маҳдудиятҳои мавҷудаи ҷисмонӣ дар муҳити зист, набудани нақлиёти ҷамъиятии дастрас, набудани дастрасӣ ба иттилоот оид ба эътироф ва пешгирии зӯрварӣ, инчунин оид ба хизматрасониҳо, ки ба пешгирӣ ва ҳимоя аз зӯрварӣ мусоидат мекунад, маҳдудияти дастрасӣ ба таҳсилот, касбу малакаҳои гуногун ва муносибатҳои хайриявӣ тиббӣ барои фаҳмидани масъалаҳои гендерии маъюбият – аз омилҳои мебошанд, ки ҳатари зӯрварию гендериро нисбати занон ва духтарони дорои маъюбият зиёд мекунад.

Президенти Ҷумҳурии Тоҷикистон соли 2018 Конвенсия дар бораи ҳуқуқи шахсони дорои маъюбиятро ба имзо расониданд, вале он то ҳол ба тасвиб нарасидааст. Конвенсияи СММ дар бораи ҳуқуқи шахсони дорои маъюбият (КҲМ) барои Тоҷикистон баъди ба тасвиб расидан эътибор пайдо мекунад. Ҳоло Ҳукумати Ҷумҳурии Тоҷикистон саъю кӯшиш дорад, ки барои ба тасвиб расонидани Конвенсияи СММ дар бораи ҳуқуқи шахсони дорои маъюбият, ки дар он мафҳумҳои марбут ба маъюбият муайян гардидааст, кишварро омода созад.



## Моддаи 2 Конвенсия дар бораи ҳуқуқҳои маъҷубон

### Таърифҳо

Барои мақсадҳои Конвенсияи мазкур:

«муошират» – истифодаи забонҳо, матнҳо, алифбои Брайл, робитаи ламсӣ, ҳарфҳои калон, воситаҳои мултимедиявии дастрас, инчунин маводи чопӣ, аудиоӣ, забони оддӣ, қироат, ҳамчунин усулҳои фазоянда ва алтернативӣ, тарзҳо ва андозаҳои муошират, аз ҷумла, технологияи иттилоотии коммуникатсионии дастрасро дар бар мегирад;

«забон» – забонҳои гуфтугӯӣ, имову ишора ва дигар шаклҳои забонҳои ғайришифоҳиро дар бар мегирад;

«таъбиз аз рӯи аломатҳои маъҷубият» маънои ҳама гуна тафовут, истисно ё маҳдудкунӣ дар асоси маъҷубиятро дорад, ки мақсад ё натиҷаи он кам кардан ё рад кардани эътироф, дар баробари дигарон истифода ё татбиқи ҳамаи ҳуқуқҳои инсон ва озодиҳои асосӣ дар соҳаҳои сиёсӣ, иқтисодӣ, иҷтимоӣ, фарҳангӣ, шахрвандӣ ё ягон соҳаи дигар мебошад. Он ҳама шаклҳои таъбизро дар бар мегирад, аз ҷумла рад кардан дар дамсозӣ (мувофиксозӣ)-и оқилона;

«дамсозӣ (мувофиксозӣ)-и оқилона» дар ҳолати мушаххас воридкунии ислоҳу дигаргуниҳои зарурӣ ва мувофиқро бо мақсади таъмини татбиқ ё аз ҷониби шахсони дорои маъҷубият дар баробари дигарон амалисозии тамоми ҳуқуқҳои инсон ва озодиҳои асосиро мефаҳмонад, ки ин ислоҳот набояд бори номуносиб ё беасос гарданд.

«дизайни универсалӣ» маънои дизайни ашё, муҳит, барномаҳо ва хидматҳоро дорад, ки онҳо бояд барои ҳамаи одамон бидуни ниёз ба мутобиқсозӣ ё тарҳрезии махсус то ҳадди имкон қобили истифодаи шоиста қарор дода шаванд. "Дизайни универсалӣ" дастгоҳҳои ёрирасонро барои гурӯҳҳои алоҳидаи шахсони дорои маъҷубият дар ҳолати зарурӣ истисно намекунад.

## Зӯроварии гендерӣ чист?



Дар тавсияи умумии №19 оид ба зӯроварӣ нисбати занон, ки дар ҷаласаи ёздаҳуми Кумитаи СММ оид ба барҳам додани таъбиз нисбати занон (КБТЗ/Кумита) дар соли 1992<sup>10</sup> қабул шудааст, Кумита тавзеҳ дод, ки мафҳуми таъбиз нисбати занон, тавре ки дар моддаи 1 Конвенсия муайян шудааст, зӯроварии гендериро низ дар бар мегирад (яъне «зӯроварие, ки нисбат ба зан ба хотири, ки вай зан аст, содир шудааст, ё зӯроварие, ки ба занон таъсири саҳти манфӣ мерасонад») ва чунин таъбиз поймолкунии ҳуқуқи инсон - зан ба ҳисоб меравад.

Мафҳуми зӯроварӣ метавонад шарҳи гуногун дошта бошад. Эъломия оид ба барҳам додани зӯроварӣ нисбати занон, ки соли 1993 аз ҷониби Маҷмааи Умумии Созмони Милали Муттаҳид қабул шудааст, зӯроварӣ нисбати занонро ҳамчун «ҳар амали зӯроварӣ дар асоси

<sup>10</sup> Ҳарчанд Кумита бори аввал дар тавсияи умумии худ №12 (1989) оид ба зӯроварӣ нисбати занон масъалаи зӯроварӣ нисбати занонро баррасӣ намуд, маҳз дар тавсияи умумии №19 он шарҳи муфассал ва ҳамачонибаро оид ба ин масъала пешниҳод намуд, ки барои кори минбаъдаи вай аз рӯи мушкilotи мазкур асос гардид.

чинсият, ки ба занон зарари ҷисмонӣ, шаҳвонӣ, равонӣ ё уқубат мерасонад, инчунин таҳдид барои содир кардани ҷунин кирдорҳо, маҷбур кардан ё беихтиёр маҳрум сохтан аз озодӣ, хоҳ дар ҳаёти ҷамъиятӣ ва хоҳ дар ҳаёти шахсӣ бошад» шарҳ медиҳад<sup>11</sup>.

**Зӯроварии гендерӣ (ЗГ)** ин расонидани зарар ба шахс (зан ё мард) дар натиҷаи нобаробарии қувва, ки дар навбати худ аз тақсими нақшҳои гендерӣ ба вучуд меояд, дар назар дошта шудааст. Зӯроварӣ бар асоси гендерӣ бо зӯроварӣ нисбати занон тавъам нест, вале аксар вақт ба ин маъно истифода мешавад, зеро занон - ҷабрдидагони асосии ЗГ мебошанд. Маърузачии махсуси дабири кулли СММ оид ба масъалаҳои зӯроварӣ нисбати занон дар баромади худ қайд намуд, ки: “Дар 25 соли ахир зӯроварӣ нисбати занон ҳамчун вайрон кардани ҳуқуқи инсон–зан ва яке аз шаклҳои таъбиз аз рӯи ҷинс эътироф гардидааст”. ЗГ нисбати занон яке аз воситаҳои асосии иҷтимоӣ, сиёсӣ ва иқтисодӣ мебошад, ки тавассути он нақшҳои қолабии занон ва тобеияти онҳо ба мардон пайдор меистад. ЗГ - яке аз монеаҳои асосии ноил шудан ба баробарии воқеии гендерӣ мебошад.

Дар Эъломияи СММ оид ба барҳам додани зӯроварӣ нисбати занон се шакли асосии зӯроварӣ нисбати занон (ЗНЗ) вобаста ба ҷои руҳ додани зӯроварӣ, инчунин муносибати байни ҷинояткор ва ҷабрдида муайян гардидааст: (1) зӯроварӣ дар оила; (2) зӯроварӣ дар ҷомеа ва (3) зӯроварӣ аз ҷониб ё бо мусоҳилакории давлат.<sup>12</sup>

**Зӯроварӣ дар оила** зӯроварии оилавино дар бар мегирад, ки баъзан онро зӯроварӣ аз ҷониби шарикони маҳрам ё зӯроварии ҳамсар низ меноманд, ки ин барои равшан намудани мавҷудияти муносибати дарозмуддат байни ҷабрдида ва ҷинояткор мебошад. Таҷовуз ба номус дар оила ва зӯроварии ҷинсӣ нисбати кӯдакон инчунин намудҳои ЗГ мебошанд, ки дар хона руҳ медиҳанд.

**Зӯроварӣ дар ҷомеа** – таҷовуз ба номус ва ҳамлаи ҷинсӣ, озори ҷинсӣ дар ҷои кор ва муассисаҳои таълимӣ инчунин истисмори занону духтарон тавассути қочоқи инсон ва танфурӯширо дар бар мегирад.

**Зӯроварӣ аз ҷониби давлат** – таҷовуз ба номусро зимни даргириҳои мусаллаҳона ва аз ҷониби кормандони мақомоти ҳифзи ҳуқуқ, амният ва низоми ҷӣ дар даргириҳои мусаллаҳона ва ҳам дар замони осоишта, ё аз ҷониби кормандони муҳофизи сулҳ дар муҳити ғайриҷангӣ, инчунин зӯроварӣ нисбати занон дар муассисаҳои давлатӣ ва таҳти назорати ҳукуматро дар бар мегирад.

**Зӯроварӣ бо мусоҳилакории давлат** маънои онро дорад, ки гунаҳкорони зӯроварӣ бечазо мемонанд, ҷабрдидагони зӯроварӣ воситаҳои дахлдори ҳуқуқӣ надоранд ва аз сохторҳои давлатӣ ва суд Ҷимоя ёфта наметавонанд.

Ин гурӯҳҳо мафҳумҳои умумиро ифода карда, миқёси ЗНЗ-ро нишон медиҳанд, вале ба онҳо набояд ҳамчун ҷизи муқаррарӣ муносибат кард. Ҷомиёни ҳуқуқ ва шахсони кӯмакрасон ба ЗНЗ аксар вақт бо шаклҳои ЗНЗ дучор мешаванд, ки ҳанӯз аз ҷониби мақомоти ҳифзи ҳуқуқ ва низоми ҳуқуқӣ ба таври кофӣ эътироф карда нашудаанд, ба

<sup>11</sup> Зӯроварӣ нисбати занон, омилҳо ва оқибати он. Маърузачии маърузачии махсус оид ба масъалаҳои зӯроварӣ нисбати занон, омилҳо ва оқибати он. Шӯрои ҳуқуқи инсон. Сессияи 41. 20.06.2019.

<sup>12</sup> Эъломияи СММ дар бораи рафъи зӯроварӣ нисбати занон, 20 декабри с. 1993, A/RES/48/104.



монанди таъқиби маҷбурӣ ё истифодаи технологияҳои нав, аз қабилӣ истифодаи Интернет ё почтаи электронӣ барои содир намудани зӯроварии киберӣ нисбат ба занон<sup>13</sup>.

#### **Намудҳои зӯроварӣ<sup>14</sup>:**

► **Зӯроварии ҷисмонӣ** намуди зӯроварӣ тавассути истифодаи қувваи ҷисмонӣ ё таҳдид бо мақсади назорати шахси дигар аст. Ба ин намуди зӯроварӣ зарба задан, лату кӯб кардан, буғӣ кардан, газидан, ба сӯи шахс партофтани ашё, лағад задан ва тела додан, инчунин истифодаи силоҳи оташфишон ё силоҳи сард дохил мешавад. Зӯроварии ҷисмонӣ бо мурури замон одатӣ ва бошиддат гапшта, метавонад боиси марги зан гардад.

► **Зӯроварии шахвонӣ** – ин амалҳо барои алоқаи шахвонии маҷбурӣ ё назорат мебошад. Ба ин амалҳо маҷбуркунӣ ба алоқаи ҷинсӣ, ба тарзи муайян анҷом додани алоқаи ҷинсӣ, маҷбур кардани зан ба алоқаи ҷинсӣ бо дигар шахсон, муносибати таҳқиромез ба шахвонияти зан ва ё исрор ба алоқаи ҷинсӣ бидуни истифодаи воситаҳои пешгирии ҳомиладорӣ дохил мешаванд.

► **Зӯроварии равонӣ (руҳӣ)** ин ба кор бурдани воситаҳои гуногуни тактикӣ барои ҷудогузорию зан ва паст кардани ҳисси худэҳтиромии ӯ мебошад, ки дар натиҷа вай аз шарикӣ худ бештар вобастагӣ пайдо мекунад ва аз ӯ тарсон мешавад. Ба ин амалҳо: рад кардан ба ҳуқуқи зан барои кор кардан берун аз хона, ҷудогузорию ӯ аз оила ва дӯстонаш; таҳдид ба расонидани зарар ба шахсони наздик ва ё чизҳои дӯстдоштааш дохил мешаванд; назорати доимии амалҳои вай. Ин муносибати бад нисбат ба зан аст, ки ба паст задани шаъну шарафи ӯ равона гардидааст. Ба ин амал танқид, таҳдид, таҳқир, эродгирии таҳқиромез ва муносибати пасткунандаи шаъну шараф аз ҷониби шарик дохил мешавад.

► **Зӯроварии иқтисодӣ** - ин амали ғайриқонунии мебошад, ки занро аз манзил, хӯрок, либос, молу мулк ё маблағ, аз ҷумла, маҳрум кардан аз пули нақд, ки зан тибқи қонунгузорию Ҷумҳурии Тоҷикистон ба он ҳуқуқ дорад, маҳрум месозад ва ин қонуншиканӣ метавонад боиси ихтилоли саломатии ҷисмониву руҳӣ ё боиси дигар омилҳои номатлуб гардад.

#### ***Воқуниш ба зӯроварӣ нисбати занон ва духтарони дорои маъҷубият***

#### **Зӯроварӣ дар оила, зӯроварии иқтисодӣ ва шахвонӣ, ки шахсони дорои маъҷубият ба он дучор мешаванд**

- Одамони дорои маъҷубият нисбат ба одамоне, ки маъҷубият надоранд, хавфи бештари ба зӯроварии хонаводагӣ, оилавӣ ва ҷинсӣ дучор шудан доранд.
- Одамони дорои маъҷубият инчунин дар дастрасӣ ба хизматрасониҳои хадамоти дахлдор бо монеаҳои ҷиддӣ рӯ ба рӯ мешаванд.
- Маълумот оид ба мушкилоте, ки одамони дорои маъҷубият дучор меоянд, метавонад ба пешгирии зӯроварии минбаъда ва баланд бардоштани амнияти онҳо мусоидат намояд.

#### **Дарки зӯроварӣ нисбати шахсони дорои маъҷубият**

<sup>13</sup> Finding a difficult balance: Human rights, law enforcement and cyber violence against women, genderIT.org, 19 August 2008, доступно по адресу <http://www.genderit.org/en/index.shtml?w=a&x=96169>.

<sup>14</sup> Ба намудҳои зӯроварии овардашуда ҳама дучор шуда метавонанд, аммо бештар занон ва духтарон аз ин зӯровариҳо азият мекашанд.

Одамони дорои маъюбият бештар ба зӯроварӣ дучор мешаванд. Аз ҷумла, хатари бештар ба занони дорои маъюбият таҳдид мекунад. Занони дорои маъюбият инчунин метавонанд дар дастрасӣ ба хизматрасониҳои хадамоти дахлдор бо монеаҳо рӯ ба рӯ шаванд

Дар муқоиса бо заноне, ки маъюбият надоранд, занони дорои маъюбият:

- зери хатари бештари намудҳои ҷиддии зӯроварии шарикӣ маҳрам қарор доранд;
- онҳо метавонанд ба зӯроварӣ бештар, ба муддатҳои тӯлонӣ, бо намудҳои гуногун ва аз ҷониби бештари ҷинояткорон дучор шаванд;
- ба ҷои амн роҳ ёфтани ва барои хабар додан дар бораи хабар додан дар бораи ҳодисаҳои зӯроварӣ майлу имконияти камтар доранд.

Барои аксари одамони дорои маъюбият дарки муносибате, ки онҳо бо он рӯ ба рӯ мешаванд, фаҳмидани он ки зӯроварӣ ва ҷиноят ба ҳисоб меравад, масъалаи мушқил аст. Чунин вазъиятро маҳдудияти дастрасӣ ба иттилоот ва кӯмаки босифат метавонад душвор гардонад. Ба онҳо ҳамчунин ҷуръати кӯмак пурсидан намерасад, ё онҳо аз хизматрасониҳои дастрас метавонанд огоҳ набошанд.

Монеаи дигар барои мурочиат ҷиҳати кӯмак ё хабар додан оид ба зӯроварӣ он аст, ки метавонанд ба одамони дорои маъюбият гӯш надиханд. Аксар вақт одамони дорои маъюбият дар оила ё муассисаҳо мавқеи маҳдуд доранд. Дар ин шароит ҷинояткорон (дар назари милисаҳо ва духтурон) ҳамчун шахси боваринок ба назар мерасанд.

### *Муайян намудани шаклҳои зӯроварӣ*

Занони дорои маъюбият метавонанд ба ҳамон намудҳои зӯроварӣ, ки занҳои дигар дучор шаванд, рӯ ба рӯ шаванд, лекин зӯроварии ҷисмонӣ, равонӣ ва ҷинсӣ нисбати онҳо метавонад фарқкунанда бошад. Масалан, зӯроварӣ метавонад аз ҷониби шарик, хешованд, коргари муздгиранда ё коргари ихтиёрӣ ва умуман аз тарафи шахсони тамоман бегона анҷом дода шавад. Дар шароити хона ё муассиса ҷинояткор метавонад аъзои оила, ҳамсоя, корманди иҷтимоӣ ва тиббӣ – духтур ё корманди хизматрасон бошад. Мутаассифона, онҳое, ки ба кӯмаку нигоҳубини шахсӣ ниёз доранд, аксар вақт ба зӯроварӣ ва таҳқир дучор мешаванд, ки ин дар безъятии ва муносибати бад, таҳқири лафзӣ ва ҷинсӣ ифода меёбад.

Намунаҳои дигари зӯроварӣ нисбати занони дорои маъюбият дар чунин таҳдидҳо аён мегарданд:

- ҷабр ардан, аз расонидани кӯмаки зарурӣ даст кашидан ё ба муассисаи тиббӣ ҷойгир кардан;
- милиса ё дигар мақомот ба шикоятҳои онҳо бовар намекунанд;
- агар шахси дорои маъюбият фарзанд дошта бошад, ба Хадамоти ҳифзи ҳуқуқи кӯдак оид ба онҳо хабар додан ва кӯдакони аз онҳо кашада гирифтани;
- аз ҳайвоноти ёрирасон (масалан, сағҳои роҳбалади онҳо) маҳрум гардонидани;
- дар асоси хусусияти иқтисодидошта;
- муносибати бераҳмона, ки бевосита ба ҳуди маъюбият дахл дорад.



Шахсони дорои маъюбият бо эҳтимолияти зиёд метавонанд бо сабаби як қатор омилҳо ба зӯроварӣ дучор гарданд, аз ҷумла:

- вобастагӣ аз шахсе, ки зӯроварӣ намудааст, масалан, нисбати нигоҳубини шахсӣ, таҳаррук, даромади пулӣ, дастгирии волидайн ё нақлиёт;
- набудани намудҳои дастгирӣ;
- надоштани захираҳои иқтисодӣ ва даромади зарурӣ;
- дарк накардани он, ки зӯроварии нисбати онҳо содиргашта ғайриқонунӣ аст;
- маҳдудияти иҷтимоӣ вобаста ба мавқеи одамони дорои маъюбият дар ҷомеа;
- мушкилиҳо дар муошират ва дастрасӣ надоштан ба тарҷумон, воситаҳои иттилоотӣ ва маълумот дар шакли муносиб;
- ба эътидол овардани таҷрибаи назорат ва муносибати бераҳмона (маҳсусан, агар он аз ҷониби шахсони мансабдор қабул шуда бошад, масалан, вақте ки аз парастор хоҳиш карда мешавад, ки ба ҷои шахси дорои маъюбият баромад кунад).

- Одамони дорои маъюбият нисбат ба шахсони солим барои дучор шудан ба зӯроварии хонаводагӣ, оилавӣ ва ҷинсӣ хавфи бештар доранд.

- Одамони дорои маъбият инчунин дар дастрасӣ ба хизматрасониҳои хадамоти дахлдор бо монеаҳои ҷиддӣ рӯ ба рӯ мешаванд.

- Маълумот оид ба мушкилоте, ки одамони дорои маъюбият дучор меоянд, метавонад ба пешгирии зӯроварии минбаъда ва баланд бардоштани амнияти онҳо мусоидат намояд.

***Шахсони дорои маъюбиятро, ки аз зӯроварӣ осеб дидаанд, чӣ тавр бояд дастгирӣ кард?***

Кормандон бояд одамони дорои маъюбиятро дастгирӣ карда тавонанд. Баъзе таҷрибаҳои ҳастанд, ки хадамоти ёрирасон метавонанд онҳоро барои дастгирии шахсони дорои маъюбият – ҷабрдидагони зӯроварӣ ба пуррагӣ амалӣ намоянд.

Ҳангоми кор дар доираи барномаҳои мубориза бо зӯроварии гендерӣ принципҳои зерини роҳбарикунандаро ба инобат гирифтани лозим аст:

**Ҳуқуқи иштирок ва фароғирӣ:** Мутахассисоне, ки бо зӯроварии гендерӣ мубориза мебаранд, бояд аз хатарҳои мухталифе, ки занон, духтарон, мардон ва писарони дорои намудҳои гуногуни маъюбият бо он дучор мешаванд, огоҳ бошанд. Дарки он, ки хизматрасониҳо ва тадбирҳо барои ҷунин гурӯҳҳо бояд дастрас ва пурмазмун бошанд, аллақай ба ҳалли аксар мушкилот мусоидат мекунад. Ҷалби шахсони дорои маъюбият ва парасторон, бахусус занон ва духтарон ба равандҳои ҳифз ва бехатарӣ барои паст кардани

хатари зӯроварӣ амали махсус ва лаҳзавӣ набуда, бояд қисми асосии кори ин мутахассисон бошад.

**Тавачҷӯхро дар маҷмӯъ ба шахс равона кунед**, на ба маъюбияти ӯ, зеро вай таҷрибаи ҳаёт, малакаву қобилият ва орзуву умедҳо дорад. Онҳо дар зиндагӣ нақшаҳои зиёди иҷтимоӣ доранд (айниятҳо), аз ҷумла, метавонанд мураббӣ, сарвар, зан, модар, хоҳар, дӯст ва ғамсоя бошанд.

**Тахмин накунад**: мутахассисони мубориза бо ЗГ набояд гумон кунанд, ки оид ба хоҳиш ва ҳиссиёти зан ё духтари дорои маъюбият ё оид ба эҳтиёҷоти онҳо бештар медонанд. Гумон накунад, ки агар шахс дорои маъюбият бошад, вай ба баъзе корҳо қодир нест ва ё майли иштирок дар фаъолиятҳои муайянро надорад. Барои машварат ва омӯхтани манфиатҳои онҳо вақт чудо кунед ва ба онҳо имкон диҳед, то мисли дигар нафароне, ки зӯроварии гендериро аз сар гузаронидаанд, хоҳиш ва манфиатҳои худро амалӣ созанд.

**Муайян намудан ва истифодаи ҷанбаҳои қавӣ ва қобилиятҳо**: бо шахсони дорои маъюбият, инчунин аъзои оилаҳои онҳо барои муайян намудани малака ва қобилиятҳои онҳо кор кунед ва онҳоро барои таҳия, амалӣ ва арзёбии барномаҳои мубориза бо зӯроварии гендерӣ ҷалб намоед. Шахсони дорои маъюбият мутахассисони тапхиси ҳақиқии маъюбияти худ ҳастанд ва аз ин рӯ, онҳо метавонанд барои мутобиқ намудани барномаву амалҳо барои манфиати худ нуктаҳои муҳимро баён кунанд. Нақшаҳои инфиродии амал низ бояд бо назардошти имконоти шахсони дорои маъюбият тартиб дода шаванд.

**Тавачҷӯҳ ба “кор бо”**: қарорҳо ба ҷойи шахсони дорои маъюбият, махсусан занон ва духтарон, аксар вақт аз ҷониби дигарон, аз ҷумла, аъзои оила, парасторон, шарикон ва ҳатто қарорҳои хизматрасон қабул карда мешаванд. Ба ҷои ин, мутахассисони мубориза бо зӯроварии гендерӣ бояд бо одамони дорои маъюбият барои муайян намудани мушкилиҳо, афзалиятҳо ва мақсадҳои онҳо фаъолияти муштарак дошта бошанд.

Аз фишороварии манфӣ ва қабули қарорҳо ба ҷойи онҳо худдорӣ намоед ва ба ҷойи ин дар онҳо ҳисси худэҳтиромӣ, озодии фаъолият ва қобилияти қабули қарорҳои шахсиро ташаккул диҳед.

**Кор бо парасторон ва оилаҳо**. Маъюбият ба дигар аъзои оила низ таъсир мерасонад, бахусус ба занон ва духтарон, ки парасториро аксар вақт ба ўҳда мегиранд. Мутахассисони мубориза бо зӯроварии гендерӣ бояд кӯшиш кунанд, ки мушкilot, афзалиятҳо ва мақсадҳои парасторонро фаҳманд, инчунин муносибатҳои солим ва тақсимоти баробари вазифаҳои байни нигоҳубинкунандагони шахсони дорои маъюбият ва дигар аъзои оиларо мустақкам намоянд.





*Аз хатарҳои иловагӣ ба шахсе, ки шумо дастгирӣ мекунед, бохабар бошед.*

Ҳангоми дастгирии ягон нафар, амалҳои зеринро дар хотир доред:

- ✓ Пеш аз арзёбии ҳар як вазъият санҷед, ки оё кӯмаки муоширатӣ лозим аст ё не (тарҷумон, аз ҷумла тарҷумони имову ишора ва ғ.). агар чунин кӯмак пеш аз арзёбии ҳолатҳо зарур бошад.
- ✓ Маълумотро дар бораи ҳама намуди кӯмак, ки барои ҳаёти ҳаррӯза лозим мешавад ва кӣ ин кӯмакро мерасонад, дарёбед.
- ✓ Санҷед, ки оё онҳо ба василаҳои ҳаракат, маводи доруворӣ ё муолиҷа ниёз доранд, онҳоро ба таври муфассал нависед.
- ✓ Тамоми ҳадамоти кӯмакрасони ба онҳо алоқамандро муайян намоед.
- ✓ Муайян намоед, ки ба онҳо кадом намуди дастгирӣ ё кӯмак лозим аст, оё онҳо ба дигар намудҳои хизматрасонӣ, аз ҷумла, ҷойи истиқомат, маводи хӯрока, ҷойи оббозӣ ва ғ. дастрасӣ дошта бошанд.
- ✓ Нақшаи таъмини бехатариро, ки ба талаботи модару кӯдак ҷавобгӯ аст, таҳия намоед (масалан, бо дарназардошти мавҷудияти мушкилиҳои ҳаракат ва муошират).
- ✓ Дигар омилҳоро омӯzed (масалан, истиқомат дар деҳотҷой, мақоми муҳоҷирӣ ва ё вобастагӣ аз ҳуди ҷинойткор), ки метавонанд ба амнияти модару кӯдаки барои кӯмак муроҷиаткунанда хатар эҷод кунанд.
- ✓ Ба шахсе, ки ўро дастгирӣ менамоед, бовар кунед, тамоми нигарониҳо ва шубҳаҳои ўро оид ба боварӣ нисбати вай бартараф намоед. Дар хотир дошта бошед, ки ҷинойткор мумкин аст боварӣ ва шаъну шарафи ўро нобуд карда бошад.
- ✓ Дар бораи хусусиятҳои бемориҳои руҳӣ ва маъҷубияти равонӣ иттилоъ пайдо кунед.
- ✓ Эътироф кунед, ки ҳашму ғазаб ва андӯҳ ҳолатҳои аксуламал ба зӯрварӣ аст ва шарт нест, ки ин нишонаҳои бемории руҳӣ ва ё такроршавии беморӣ бошад. (Баъд аз он, ки таҳхис бемории руҳиро муайян намуд, хатари он вучуд дорад, ки тамоми рафтори ў аз нуқтаи назари беморӣ баррасӣ мешавад ва бо зӯрварии аз сар гузаронида алоқаманд карда намешавад).
- ✓ Муҳимияти дастгирии эҳсосотӣ ва таъсири тамғагузорӣ барои муроҷиат ба кӯмакро эътироф намоед.



*Барои таъмини одамони дорои маъҷубият ба дастрасии баробар ба дастгирӣ, бояд дар хотир дошт:*

- ✓ Шаъну шараф ва эҳтироми шахсони дорои маъҷубиятро пос доред.
- ✓ Ба ҳамаи шахсони дорои маъҷубият ҳамчун шахси комил ва ҳамчун ба худ баробар муносибат намоед.
- ✓ Ба одамон имкон диҳед, ки нисбати ҳолатҳои худ қарорҳои асосноккардаи шахсиро қабул намоянд.
- ✓ Нисбати ниёзҳои занони дорои маъҷубияти кӯдақдор огоҳ бошед ва диққат диҳед, ки ба шахсони дорои маъҷубият пеш аз ҳама ҳамчун ба инсон муомила ардан лозим аст.

- ✓ Иштибоҳи маъмули аксари кормандони хизматрасон ин аст, ки онҳо на ба он чизе ки барои шахс айни замон муҳимтар аст, балки ба масъалаҳои маъюбияти шахс тавачҷӯҳи бештар мекунанд (масалан, ба зарурати пешгирии ҳолатҳои зӯрварӣ).
- ✓ Ба шахсони дорои маъюбият барои нақл кардани вазъият имкони зарурии вақтро диҳед ва намудҳои намудҳои ҳифзи бехатарии онҳоро муайян намоед.
- ✓ Боварӣ ҳосил кунед, ки шахсони дорои маъюбият барои муошират шакли барои онҳо маъмулро истифода мекунанд (масалан, истифодаи забони имову ишора, шрифти Брайл ё пиктограммаҳо, ё бо кӯмаки ёрдамчи, агар боварӣ дошта бошад, ки ин шахс ҷинояткор нест).
- ✓ Муҳити дастрас ва бароҳатро таъмин намоед.
- ✓ Аз рӯи намуди зоҳирии шахс дар бораи қобилияти фаҳмидани ӯ баҳогузори накунед.
- ✓ Боварӣ ҳосил кунед, ки шумо бо ташкилотҳои маҳаллии шахсони дорои маъюбият, ташкилотҳои занони дорои маъюбият, ташкилотҳои ҳифзи ҳуқуқ, ки кӯмаки ҳуқуқӣ, паноҳгоҳҳо ва ғайраро таъмин мекунанд, шинос ҳастед, то тавонед машваратҳои дуумдараҷаро гузаронед ва эҳтиёҷоти занон ва кӯдаконро барои дастгирӣ қонеъ намоед.
- ✓ Барои кормандон оид ба фаҳмиши муосири масъалаҳои маъюбият омӯзиш гузаронед.

### *Истилоҳот*

Истилоҳот тарзи тафаккури фарҳангӣ ва иҷтимоиро инъикос мекунад, ки метавонад хеле манфӣ бошад ва ин бояд пешгирӣ карда шавад. Кормандони хадамоти ёрирасон (марказҳои бўҳронӣ, паноҳгоҳҳо, ташкилоти гуногуни ёрирасон ва ғ.) набояд чунин муносибатҳои манфӣ ва таъбизро нисбати шахсони дорои маъюбият тақвият диҳанд. Аз ин рӯ, бояд аз истилоҳоти номақбул канорагирӣ кард ва мафҳумҳои дар поён овардашудро истифода намуд.

Бо вучуди ин, якчанд нуктаро бояд дар хотир дошт. Аввалан, истилоҳоти дурусти сиёсӣ/стратегӣ пайваста ташаккул меёбад. Аз ин рӯ, рӯйхати доимии истилоҳоти дуруст вучуд надорад. Сониян, тағйири воқеии рафтор боиси тағйироти дахлдори истилоҳоти истифодашуда мегардад ва аввали нисбат ба охирӣ хеле муҳимтар аст. Агар касе ба дурустии истилоҳи истифодашудааш боварӣ надошта бошад, ӯ аз пурсидани фикри шахси дорои маъюбият нисбати он наҳаросад. Муколамаи ошкоро оид ба масъалаҳои маъюбӣ роҳи бартараф намудани монеаҳои зиёд аст ва қотеъона тавсия дода мешавад, ки ба ҷойи аз тарси хатокорӣ хомӯш нишастан, дар муошират бо одамони дорои маъюбият истифода шавад. Чунин муносибат бори дигар шаъну шарафи шахсони дорои маъюбиятро таъкид мекунад ва дар ниҳоят ба пешбурди ҳуқуқҳои шахсони дорои маъюбият мусоидат мекунад.





**Истилоҳоте, ки бояд истифода шавад ва истилоҳоте, ки аз он канорагирӣ бояд кард!**

Аз калимаҳо ва мафҳумҳое, ки қолабҳоро эҷод намекунанд, <b>ИСТИФОДА БАРЕД:</b>	Аз калимаҳо ва мафҳумҳое, ки қолабҳоро эҷод мекунанд, <b>КАНОРАГИРӢ НАМОЕД:</b>
Шахс/зан/кӯдак/кӯдакон, писар/духтари дорон маъюбият (мафҳуми расмӣ “маъюб”, ки дар қонунҳо ва санадҳои меъёрӣ истифода мешавад, қобили қабул аст, аммо барои истифода дар нутқ ва матн тавсия дода намешавад)	Шахси имконияташ маҳдуд, шахси қобилияташ маҳдуд, шахси масъулиятш маҳдуд, касал, маълул (маъюб), маъюбшуда, иллатдор шахси нуқсдор, саломатиаш нуқсондор
Шахси бидуни маъюбият	Муқаррарӣ/солим (ҳангоми муқоисаи одамони дорон маъюбият ва бидуни маъюбият)
Шахсе, ки аробачаи маъюбиро истифода мекунад, шахсе, ки бо аробачаи маъюбӣ ҳаракат мекунад Шахс дар аробача	Занҷирбанди аробачаи маъюбӣ, фалаҷ, “аробасавор”, одам дар курсии равон
Шахс (кӯдак, кӯдакон)-и дорон фалаҷи мағзи сар (“ЦП”)	Аз “ДЦП” (фалаҷи мағзи сари кӯдакон) азият мекашад, бемории фалаҷ дорад, «дэцэпэшник»
Шахсе, ки гирифтори полиомиелит шудааст; шахсе, ки бемориро аз сар гузаронидааст, дар натиҷаи ... маъюбӣ дорад	Аз полиомиелит/оқибатҳои полиомиелит азият мекашад; қурбонии беморӣ, қачпо
Шахси дорон инкишофи маҳсус, шахси дорон маъюбии руҳӣ/бо хусусиятҳои инкишофи зеҳнӣ, шахси дорон нуқсонҳои зеҳнӣ / равонӣ	Ақлан қафмонда, камақл, ноқисулақл, беақл, «тормоз», аблаҳ шахси аз инкишофи зеҳнӣ қафмонда, бо ноқисии зеҳнӣ
Шахс/кӯдак бо синдроми Даун, кӯдакон бо синдроми Даун	«Даун», «монголоид», «даунята», «дауненок» (дар бораи кӯдакон бо синдроми Даун), шахси дорон бемории Даун
Шахси гирифтори аутизм, кӯдак (кӯдакон)-и гирифтори аутизм (истилоҳоти расмӣ – «шахсе, ки ихтилоли спектри аутизм дорад (РАС)»)	Бемори аутизм; аутист

Шахси гирифтори саръ (эпилепсия)	Эпилептик, туткулоқ, касалии саръ гирифтори хурӯчи туткулоқ
Шахси дорои хусусиятҳои инкишофи равонӣ, шахси дорои хусусиятҳои инкишофи эҳсосотӣ	Девона, беақл, одамони дорои мушкилоти равонӣ, одамони гирифтори бемории руҳӣ
Нобино, шахси босирааш суст, одами дорои маъюбият аз рӯи нобиноӣ, шахси дорои ихтилоли биноӣ	Кӯр, (мисли кӯрмуш) тамоман кӯр
Ношунаво, шахси шунавоияш суст, шахси дорои маъюбият аз рӯи шунавоӣ, шахсе, ки аз забони имову ишора истифода мебарад, шахси дорои ихтилоли шунавоӣ	Кару гунг, кар (мисли кунда), гунг, шахс бо нуқсони шунавоӣ, шахси (кӯдак)-и шунавоияш паст, истифодабарандаи забони имову ишора
Забони русӣ/тоҷикии имову ишора, (ҳамин хел забон ба монанди русӣ, англисӣ ва ё дигар забон)	Забони имову ишора – ин муоширати ғайришифоҳӣ бо истифода аз узвҳои бадан
Тарҷумони забони имову ишора	Сурдотарҷумон

Қоидаҳои одоб, ки аз ҷониби шахси дорои маъюбият таҳия шудаанд:



- ✓ Ҳангоми сӯҳбат бо шахси дорои маъюбият, **бевосита бо ӯ сӯҳбат кунед, на бо шахси ҳамроҳикунандаи ӯ ё бо тарҷумони забони имову ишора.** Дар бораи шахси дорои маъюбияти ҳузурдошта ба ҳамроҳонаш дар шахси сеюм ҳарф назанед, бо ҳамаи саволу пешниҳодҳои худ бевосита ба худи ӯ муроҷиат кунед.
- ✓ Ҳангоми сӯҳбат бо шахсе, ки мушкилоти муоширатӣ дорад, ӯро бодикқат гӯш кунед. **Сабр кунед, мунтазир бошед, ки худи ӯ суханашро тамом кунад.** Ӯро ислоҳ накунад ва ё ба ҷои ӯ суханашро пурра накунад. Агар ҳамсӯҳбатро нафаҳмед, аз бозпурсидан шарм накунад.
- ✓ Ҳангоми муошират бо шахсе, ки хуб намебинад ё тамоман намебинад, **ҳатман номи худ ва онҳоеро, ки бо шумо омадаанд, номбар кунед.** Агар шумо дар гурӯҳ сӯҳбати умумӣ дошта бошед, пас, муаррифии худро фаромӯш накунад ва фаҳмонед, ки шумо ҳоло ба кӣ муроҷиат карда истодаед. Ҳангоми ба канор рафтан ҳатман бо овоз огоҳ кунед (ҳатто агар шумо барои як муддати кӯтоҳ ба канор равед).



✓ Пеш аз ёрӣ расонидан, аввал пурсед :

Шарт нест, ки шахсони дорои маъюбият ҳатман ба кӯмаки дигарон эҳтиёҷ дошта бошанд. Шумо пешакӣ тахмин карда наметавонед, ки онҳо ба чӣ ва чӣ гуна кӯмак ниёз доранд. Пеш аз амал кардан, шумо бояд аз шахси дорои маъюбият пурсед, ки оё вай ба кӯмаки шумо ниёз дорад. Беҳтараш худӣ шахс фаҳмонад, ки ӯ ба чӣ гуна кӯмак ниёз дорад. Дар Тоҷикистон мардум одатан бо нияти нек ба шахсони дорои маъюбият фавран кӯмак расониданӣ мешаванд, аммо агар ин барои шахси дорои маъюбият фишори равонӣ эҷод кунад, аз ин гуна кӯмак даст бояд кашид. Дар ин ҳолат— ин тавсияи муҳими амалӣ аст, ки дар ин ҷо бояд ба мустақилияти шахси дорои маъюбият эҳтиром гузошта шавад. Агар шумо кӯмак карданӣ бошед, пешниҳод намоед ва интизор шавед, ки он қабул шавад, сипас пурсед, ки чӣ кор кардан ва чӣ гуна бояд кард, пас аз он амал кунед. Агар нафаҳмидед, шарм надоред - боз пурсед.



*Масалан: агар шахси нобиноро ҳамроҳӣ кардан лозим бошад, пас аз дасти ӯ гирифта накашед, балки пурсед, ки чӣ гуна шумо метавонед дар ҷои ношинос ба ӯ кӯмак расонед. Худӣ шахси нобино ба шумо мефаҳмонад, ки чӣ тавр ин корро беҳтар кардан лозим аст (касе иҷозат меурсад, ки дасташро ба китфи ҳамкӯҳикунанда гузорад, касе аз оринҷ гирифтавро афзалтар медонад, касе хоҳиш мекунад, ки худӣ ӯро зеро оринҷ гирад, ба нафаре кифоя аст шифоҳӣ фаҳмонад ва ғайра).*



✓ Ҳангоми вохӯрӣ бо шахси дорои маъюбият **даст фишурдан табиист** – ҳатто онҳое, ки дар ҳаракати даст мушкилӣ доранд ва ё аз протез (узви маснуъӣ ё сунъӣ) истифода мебаранд, метавонанд дасти рост ё чапро фишуранд, ки ин қобили қабул аст.

**Аробачаи маъюбӣ, асобағал, асои сафед, саги роҳбалад ҷузъи фазои дахлнопазири шахсони дорои маъюбият мебошанд.** Ба онҳо даст нарасонед! Ба аробачаи маъюбии касе така кардан ё овезон шудан баробар ба соҳибаш така кардан ё овезон шудан аст. Саги роҳбалад бошад, натанҳо шахси дорои маъюбиятро ҳамроҳӣ мекунад, балки кор мекунад, - онро сила кардан ба вай хӯрок додан ва ғайра мумкин нест, то он даме, ки шахси дорои маъюбият худаш барои ин иҷозат надихад. Даст расонидан ба дастгоҳҳои ёрирасон ва сағҳои роҳбалад мумкин нест, то он даме, ки шахси маъюб худаш барои ин иҷозат надихад.

✓ Ҳангоми сӯҳбат бо шахси дар аробачаи маъюбӣ нишаста ё бо шахси қадаш паст, **худро тавре ҷойгир кунед, ки чашмони шумо ва ӯ дар як сатҳ бошанд.** Сӯҳбат бароятон осонтар мешавад ва ба ҳамсӯҳбататон сарашро боло кардан лозим намешавад.



✓ Ба кӯдакон ва наврасони дорой маъюбият бо ном мурочиат намоед - ба калонсолон бошад, айнан тавре ки ба одамони бидуни маъюбият мурочиат мекунед (баробар, бе ғурур бе оҳанги васоят ва парасторӣ). Бо шахсони дорой маъюбият ҳамчун бо калонсолон мурочиат намоед. Номро гирифта бо “ту” гап задан мумкин аст, танҳо ба шарте, ки онҳоро хуб шиносед.



✓ Хиҷолат нақашед, агар шумо тасодуфан ба касе, ки аслан дида ё шунида наметавонад: "То боздид" ё: "Оё шумо дар ин бора шунидаед ...?", гуфтед. Одамони дорой нуқсонҳои шунавоӣ ва биной ҳамон калимаҳои шиносро истифода мебаранд, зеро онҳо низ мешунаванд ва мебинанд, аммо ба тарзи дигар. **Ҳангоми ба дастӣ шахси нобино супоридани чизе, ба ҳеч вачҳ нагӯед: "Инро ламс кунед",** тавре ки одатан мегӯед - "Ба ин нигоҳ кунед". Ва ба одаме, ки дар аробача нишастааст, нагӯед, ки «рондед ё гузаред». Бигӯед: «Он ҷо равед», «Ба ин ҷо гузаред» (шахс мошин ё қатораро меронад, аммо бо аробачаи маъюбӣ роҳ меравад).



✓ Пеш аз тахмини худро асоснок намудан, саволҳо диҳед. Шахсони дорой маъюбият қарорҳои худро қабул мекунанд.

Шумо бояд аз қабули қарорҳо аз номи онҳо дар асоси тахминҳои худ худдорӣ намоед. Ба ҷои ин, шумо бояд ба онҳо маълумот диҳед, саволҳои худро пешниҳод намоед ва андешаҳои онҳоро гӯш кунед. Вақте ки ба онҳо барои қабули қарорҳои худ маълумоти иловагӣ лозим шавад, он бояд ба қадри имкон пурра ба онҳо дода шавад.

✓ Тамоси ҷисмонӣ. Ба шахсони дорой маъюбият эҳтиромона, чун ба ҳар як ҳамсолони бидуни маъюбият, муносибат кардан лозим аст. Ба сару китф даст задан бемавқеъ буда, он ҳамчун парастории аз ҳад зиёд қабул карда мешавад. Ҳангоми вохӯрӣ бо шахсони дорой маъюбияти ҷисмонӣ, шумо бояд боэҳтиёт бошед, то шахси дорой маъюбият аз тамоси ҷисмонӣ бо шумо мувозинатро гум накунад. Онҳо метавонанд ба шумо даст (ё дар баъзе мавридҳо пой)-ро барои фишурдан пешниҳод кунанд, агар ин гуна дастфишорӣ аз ҷиҳати фарҳангӣ пазируфта шуда бошад. Дар акси ҳол, салом бо як табассум барои тамоси аввалин тарзи хуб аст.

✓ Вақте ки шумо ба шахсони дорой ихтилоли биной наздик мешавед, пеш аз даст фишурдан ё ламс кардан шумо метавонед аввал бо онҳо сӯҳбат кунед ва ба ин васила нишон диҳед, ки шумо ба онҳо наздик шудаед. Агар зарур бошад, аз шахси дорой ихтилоли биной пурсед, ки оё барои ҳаракат ба вай даст додан лозим аст.

✓ Ҳангоми наздик шудан ба шахсони дорой ихтилоли шунавоӣ, тамоси ҷисмонии аз ҷашм дур қобили қабул нест ва метавонад онҳоро тарсонад. Шумо бояд дар рӯ ба рӯи онҳо бошед, то онҳо шуморо пеш аз ламс карданатон бубинанд.



## ДАСТУР БАРОИ ЭҶОДИ МУҶИТИ ДАСТРАС<sup>15</sup>

Тамоми биноҳо бояд барои ҳама, аз ҷумла, одамони дорои қобилияти ҳаракаташон маҳдуд дастрас бошанд. Дастрасӣ ин василаи осоишӣ аст: хучраҳо ва биноҳо дастрасии кулай ва истифодаашон осон аст. ДАСТРАСӢ – ин МАНТИҚИ ОДДИИ ИНСОНӢ, АҚЛИ СОЛИМ ВА ЭҶТИРОМ БА ЧИЗЕСТ, КИ ШУМО БАРОИ КИ ИНРО МЕКУНЕД.

Ихтилоли биной, шунавой ё ҷисмонӣ метавонанд муваққатӣ ё доимӣ бошанд. Василагои ёрирасон, масалан, асо, асобағал, роҳгардак ва аробачаҳои маъҷубӣ мебошанд.

Бо дизайни хуб осоишии биноро барои ҳамаи истифодабарандагон беҳтар кардан мумкин аст.

### Хатсайрҳо (роҳҳо)

- ✓ Сатҳи масир (хатсайр)-и пиёдагардӣ бояд саҳту ҳамвор бошад, ҳатто дар ҳолати намӣ (масалан, бетон, сангрёза, асфалт, резин ё плахтаҳои сангӣ) лағжонак набошанд.
- ✓ Паҳнои озоди масир/роҳ бояд на камтар аз 1200 мм бошад. Паҳнои 1800 мм имкон медиҳад, ки ду нафар бо аробачаи маъҷубӣ аз ин роҳ гузаранд.
- ✓ Барои гардиш дар аробачаи маъҷубӣ бояд ҷои кофӣ мавҷуд бошад. Диаметри фазои озод дар нуқтаи гардиш бояд на камтар аз 1500 мм бошад.
- ✓ Дар роҳ набояд ягон бино ё блокҳои сохтмонӣ мавҷуд бошад, ки хатари бархӯрдро ба вучуд оваранд.
- ✓ Масофаи озод дар болои сар бояд на камтар аз 2200 мм бошад.
- ✓ Ҳар як ҷойи зери зинапоёро, ки баландии шифташон аз 2200 мм камтар аст, муҳофизат кунед, масалан бо панҷараҳо ё дар зери зинапоя гузоштани мебел ё растаниҳо.

### Дастгираҳо

- ✓ Дар сурати аз 500 мм зиёд будани фарқияти амудии байни сатҳҳо дар тарафи хатсайр, он бояд бо дастгираҳо муҷаҳҳаз карда шавад.
- ✓ Баландии паҳлӯи васлкунии дастгираҳо бояд на камтар аз 700 мм бошад, ки аз тарафи болои платформа чен карда мешавад.
- ✓ Дар дастгираҳо набояд конструксияи амудие мавҷуд бошад, ки боло баромаданро имкон надиҳад.

### Дарҳо ва остонаҳо

- ✓ Паҳнои дар бояд на кам аз 850 мм бошад.
- ✓ Дарҳо пеш аз ҳама бояд бе остона бошанд.
- ✓ Агар остонаҳо лозим бошанд, онҳо бояд то ҳадди имкон паст сохта шаванд. Баландии остона метавонад ҳадди аксар 20 мм бошад.
- ✓ Дарҳо бояд ба осонӣ, ё ба таври худкор кушода шаванд.
- ✓ Дари худкор бояд на камтар аз 25 сония кушода бошад ва радари он бояд тавре нигаронида шавад, ки ба одамони дорои аробачаи маъҷубӣ, инчунин одамони қадашон паст ҷавоб диҳад.

<sup>15</sup> Accessibility\_Guide\_Kynnys\_(Threshold)Association, Finland

- ✓ Дарҳои шишагӣ бояд аломатгузори тобоёнӣ (контраст)-и баландиаш 850–1000 ва 1400–1600 мм дошта бошанд. Қисми поёни дар бояд бо варақай зарбазани баландиаш на кам аз 300 мм муҳофизат карда шавад.
- ✓ Зангӯлаи дар ва дигар ҷиҳози шунавой бояд равшан бошанд.
- ✓ Дарҳои шишагӣ бояд бо аломатгузори тобоёнӣ визуалии дар сатҳи чашмони кӯдак (дар баландии 850–1000 мм) ва дар сатҳи чашмони калонсолон (дар баландии 1400–1600 мм) таҳия шуда бошанд. Қисми поёни дар бояд то баландии 300 мм муҳофизат карда шавад.

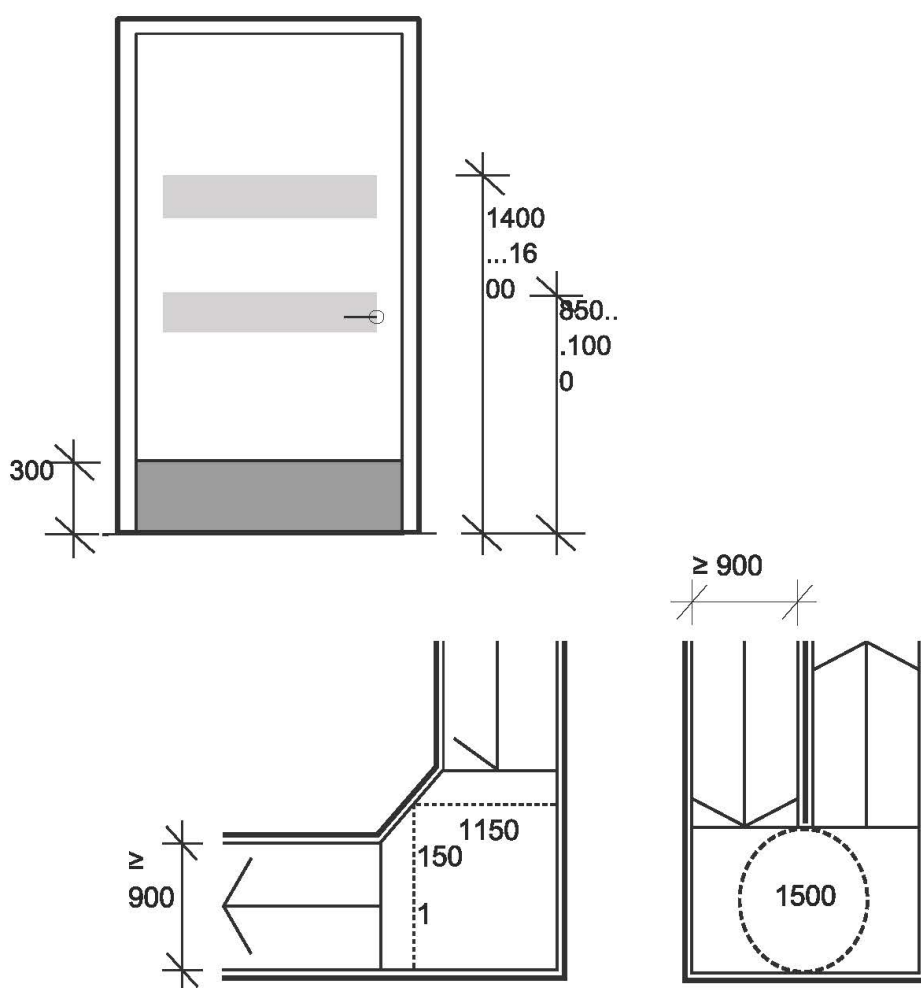

## Пандус

- ✓ Нишебии пандус на бештар аз 8% (1:12,5) ва нишебии паҳлӯӣ на бештар аз 2% (1:50) буда метавонад.
- ✓ Пандуси дарозиаш беш аз 6000 мм бояд майдончаи мобайнии дарозиаш 2000 мм дошта бошад.
- ✓ Паҳнои пандус бояд на кам аз 900 мм бошад.
- ✓ Агар пандус бо деворчаи паҳлӯӣ сохта нашуда бошад, он бояд бо канора (бордюр) мучаҳҳаз карда шавад. Паҳлуи канора афтидан аз пандусро пешгирӣ мекунад. Баландии он бояд на камтар аз 50 мм бошад.



- ✓ Пандус бояд аз ҳар ду тараф дастгираҳои баландиашон 900 мм ва 700 мм дошта бошад. Дастгираҳо бояд дар тамоми дарозии зинаҳо ва атрофи майдончаҳои мобайнӣ пайваста бошанд. Дастгираҳо барои таъмини таъягоҳ бояд на камтар аз 300 мм аз боло ва поёни пандус берун бошанд.

### Зинапоя

- ✓ Андозаи зинапояе, ки бо он болоравӣ осон аст:  $2 \times \text{болоравӣ} + \text{фуромадан (умқ)} = 630 \text{ мм}$ -ро ташкил медиҳад.
- ✓ Баландии зина набояд аз 160 мм зиёд ва умқи он на камтар аз 300 мм бошад.
- ✓ Дастгираҳо бояд дар баландии 900 мм ва 700 мм аз ду тараф ҷойгир карда шаванд. Дастгираҳо бояд дар тамоми дарозии зинапояҳо ва атрофи майдончаҳои мобайнӣ пайваста бошанд. Дастгираҳо барои таъмини таъягоҳ бояд на камтар аз 300 мм аз зинаи боло ё аз зинаи аввали зинапоя баромада бошанд.

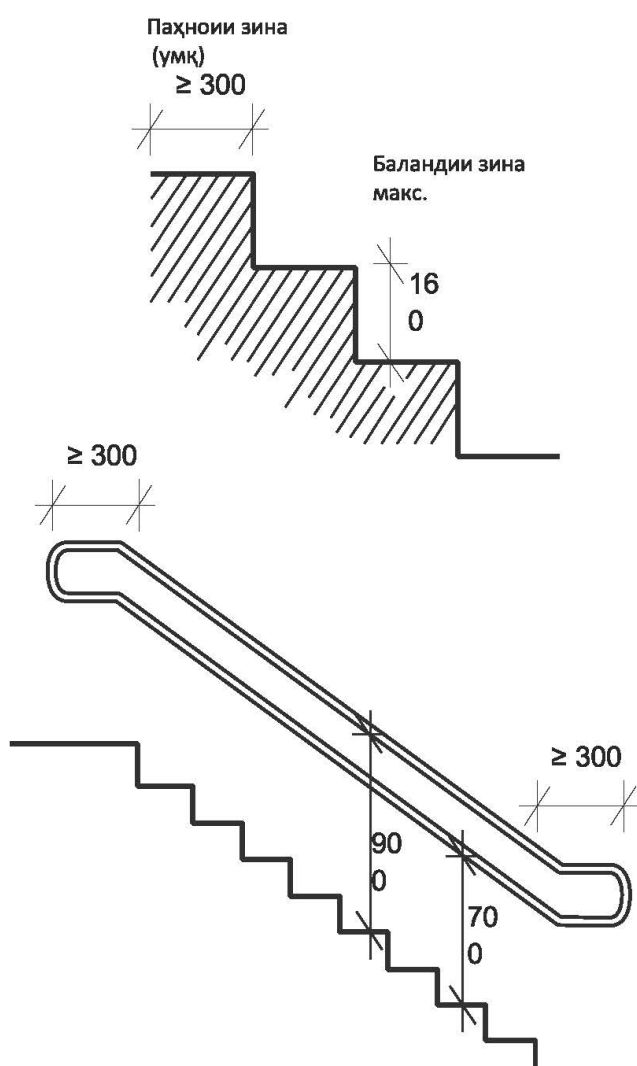

## Ҳочатхонаи дастрас

- ✓ Ҳочатхонаи дастрас бояд дар ҷои дастрас ҷойгир бошад.
- ✓ Барои ҳаракат дар аробачаи маъҷубӣ бояд фазои кофӣ бо гардиши диаметраш 1500 мм мавҷуд бошад.
- ✓ Дар назди унитаз барои аробачаи маъҷубӣ бояд 800 мм фазои холӣ мавҷуд бошад.
- ✓ Дар ду тарафи унитаз бояд дастгираи қатшавандаи ба девор пайвастшуда мавҷуд бошад.
- ✓ Дастгираҳо бояд дар масофаи 800 мм аз сатҳи фарш насб карда шаванд ва масофаи байни онҳо бояд 600 мм бошад. Дастгираҳо бояд ҳадди ақсал то сатҳи кунҷи пеши курсии унитаз дароз карда шаванд.
- ✓ Шакли дастгираҳо бояд бароҳат ва барои доштан осон бошад. Онҳо бояд вазни одамро бардоранд.
- ✓ Крани об ва қубурҳо бояд тозақорона ба девор часпонида шаванд, то фазои холӣ дар поёни дастшӯй бештар бошад (ҳадди ақсал 670 мм фазои холӣ мавҷуд бошад)
- ✓ Дар ҳочатхонаи дастрас бояд системаи огоҳкунанда насб карда шавад. Агар бино аллакай системаи назорат дошта бошад, он бояд ба системаи огоҳкунанда пайваст карда шавад.

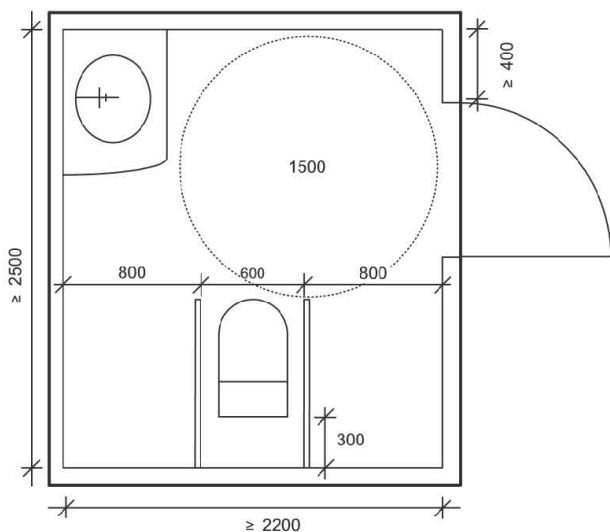

Ҳочатхонаи дастрас, ки метавонад аз ҳарду ҷониб истифода шавад. Фазои холӣ барои аробачаи маъҷубӣ 800 мм дар ҳар ду тарафи курсӣ.



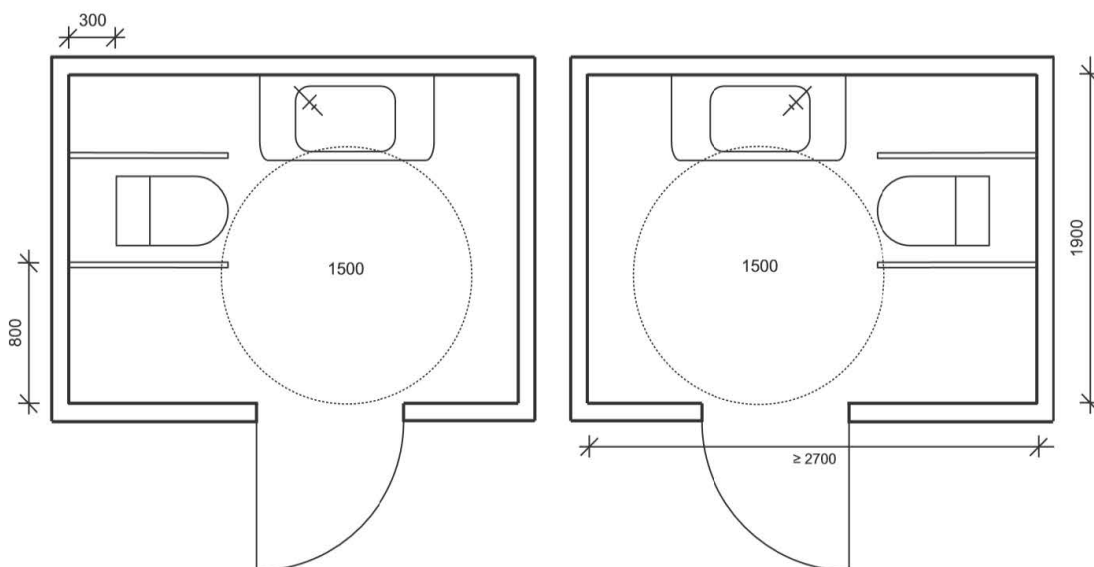

Ҳочатхонаҳо дар шакли инъикоси якдигар дар оина сохта мешаванд (интиқоли дасти чап ва рост). Танҳо дар як тарафи унитаз барои аробачаи маъҷубӣ 800 мм ҷои ҳолӣ мавҷуд аст.

### Бахши III. Ҳуҷҷатноккунонии омилҳои зӯрварӣ нисбати занон ва духтарони дорои маъҷубият тибқи стандартҳои Протоколи Истамбул

Протоколи Истамбул<sup>16</sup> принсипҳои роҳбарикунандаи байналмилалиро нисбат ба арзёбии вазъи саломатии афроде, ки иддао доранд, ки мавриди зӯрварӣ ва муносибати бераҳмона қарор гирифтаанд ва пешниҳоди натиҷаҳои таҷҳисии тиббӣ ба мақомоти судию тиббиро дар бар мегиранд.

Бахши мазкур барои мутахассисони таҷҳисии тиббӣю судӣ ва табибон (осебшиносон, гинекологҳо, проктологҳо, нейрохирургҳо ва ғ.), ки бо арзёбӣ ва бақайдгирии ҷароҳатҳои ҷисмонӣ дар натиҷаи амалҳои зӯрварӣ бардошташуда машғуланд, пешбинӣ шудааст. Дастури мазкур маълумоти амалӣро оид ба ҳуҷҷатноккунонии мутобики қонунгузориҳои миллий ва стандартҳои Протоколи Истамбул пешниҳод менамояд.

Дар ин бахш барои ҳуҷҷатноккунонии самараноки ҳодисаи зӯрварӣ нисбати занон/духтарони дорои маъҷубият маълумот пешниҳод мегардад:

<sup>16</sup> Дастур оид ба тафтиш ва бақайдгирии самараноки зӯрварӣ ва дигар намудҳои муносибатҳои бераҳмона, ғайринисонӣ ё таҷҳиркунандаи шаъну шараф ва ҷазо (минбаъд Протоколи Истамбул). Бо Қатъномаи Ассамблеяи генералии СММ 55/89 (2000 г.) ва Комиссияи СММ оид ба ҳуқуқҳои инсон, сессияи 56-ум (с. 2000) қабул шудааст.

1. Тартиби гузаронидани мусоҳиба (чамъоварии анамнез) бо занон ва духтарони дорои маъюбият.
2. Стандартҳои Протоколи Истамбул оид ба сабти ҷароҳатҳои ҷисмонӣ дар натиҷаи зӯрварӣ.



*Тартиби гузаронидани суҳбат (чамъоварии анамнез) бо занон ва духтарони дорои маъюбият*

Дар тамоми эълomiaҳое, ки вазифаи табибон оид ба расонидани кӯмак инъикос ёфтаанд, уҳдадории кормандони соҳаи тиб барои фаъолият ба манфиатҳои волотарини шахси муоинашаванда ё табобатшаванда таъкид карда мешавад. Маълум аст, ки мутахассисони соҳаи тиб аз ҷӣ иборат будани манфиатҳои беҳтарини беморонро медонанд.

Муҳимтарин дастури этикаи тибби муосир ин постулат дар бораи он аст, ки бояд пеш аз ҳама худӣ беморон манфиатҳои худро муайян кунанд. Ин маънои онро дорад, ки ҳангоми ҳалли масъала дар бораи он, ки барои шахс ҷӣ аз ҳама беҳтар аст, мутахассисони соҳаи тиб бояд дар шароити муносиб ба хоҳиши бемори болиғи оқил бартарӣ диҳанд, на ин ки ба ақидаи кадом як шахси дорои ҳокимият<sup>17</sup>.

Ҳамзамон, ташҳиси тиббӣ, ки барои чамъоварии далелҳо дар ҷараёни ҳама гуна тафтишот гузаронида мешавад, розигии муоинашавандаро талаб мекунад. Бемор барои фаҳмидани он ки маълумоти тиббии ҳангоми ташҳис гирифташуда ҷӣ гуна истифода ва нигоҳ дошта мешавад ва кӣ ба онҳо дастрасӣ дорад, бояд огоҳ карда шавад. Агар ин ва дигар нуктаҳои вобаста ба қарори бемор пешакӣ муайян карда нашаванд, ризоият ба ташҳис ва ба қайд гирифтани натиҷаҳои он безътибор доништа мешавад<sup>18</sup>.

Дар робита ба ин, пеш аз оғоз и мусоҳиба, гирифтани розигии огоҳона ва ихтиёрии шахси муоинашаванда, аз ҷумла, занон/духтарони дорои маъюбият (намояндаи қонунии онҳо, парасторон), ки барои арзёбии ҷароҳатҳои ҷисмонӣ ва ё ёрии тиббӣ муроҷиат намудаанд, хеле муҳим аст. Пас аз гирифтани розигии ҷабрдида барои пешбурди парвандааш, мутахассис бояд бо ҷабрдида барои ҳуҷҷатнокунонии ҳолати зӯрварӣ мусоҳиба гузаронад.

Шумо метавонед шакли стандартиро барои ҳуҷҷатнокунонии ҳодисаи зӯрварӣ ҳамчун намуна барои гузаронидани мусоҳиба истифода баред<sup>19</sup>.

<sup>17</sup> Банди 63 Протоколи Истамбул

<sup>18</sup> Банди 64 Протоколи Истамбул

<sup>19</sup> ЗАМИМАИ IV. Принсипҳои роҳбарикунандаи ташҳиси тиббӣ нисбати шиканча ва муносибати бераҳмона. Протоколи Истамбул





**БОЯД ДОНИСТ!**  
**ҲАНГОМИ МУСОҲИБА МУТАХАССИС БОЯД СТАНДАРТҲОИ**  
**ЗЕРИПРО РИОЯ КУНАД:**

- ⇒ принципи махфиятро қатъиян риоя намоед;
- ⇒ бо хоҳиши пурсидашаванда махфияти шахсиятро риоя кунед;
- ⇒ мустақилияти касбӣ ва беғаразиро риоя кунед:



⇒ розигии огоҳона (бошуурона) барои пешбурди парвандаи ҷабрдидаро бояд дошта бошед;

⇒ бо розигии пешакии ҷабрдида диктофон истифода баред, агар Шумо барои навиштани ҷузъиёт вақти кофӣ надошта бошед;

- ⇒ ба ҷабрдида фаҳмонед, ки қайдҳои диктофон барои баррасии ҳамаҷонибаи ҳолати зӯрварӣ зарур аст;

- ⇒ пурсиш бояд чунин шакл дошта бошад: пешниҳоди маълумот дар бораи худ ва ташкилот (чӣ кор мекунад, ба кӣ кӯмак мекунад), маълумоти шахсӣ, ҳолатҳои парванда, зӯрварию ҷисмонӣ ва равонӣ;

- ⇒ бо саволҳои оддӣ, бидуни эҳсосот ё умумӣ оғоз кунед, пас бо саволҳои нозуктар идома диҳед ва баъдтар ба мушкилоти амиқтар гузаред;

- ⇒ аз ҳама гуна шаклҳои пурсиш, муносибат, услуби сӯҳбат, ки метавонад ба ҷабрдида ҳолати зӯрвариро хотиррасон кунад, ё ҷабрдидаро маҷбуран ба сукут барад, худдорӣ кунед;



**Принципи розигии огоҳшуда**

- Розигии огоҳшуда – ин розигии ихтиёрии бошууронаи бемор барои ташхис ва таъбаботи муайян аст.
- Огоҳшавӣ ин ифшои объективию иттилоот ва дарки амиқи (аз тарафи беморон) он чиро, ки рӯй додааст, дар назар дорад.
- Ҷузъи розишуда ба ихтиёрии қабули қарорҳо таъкид мекунад.

**Тарзи нишаст**

Баҳои критикии тарзи нишастии муқаррарӣ

"Ба ман он чиро, ки гуфта истодаед, писанд нест ва ман бо шумо розӣ нестам".







**МО ҲОЛО  
ГАПРО  
ТАМОМ  
НАКАРДЕМ!**

- ⇒ ҳолатҳои зӯрварӣ (санаҳои содиршавии зӯрварӣ), усулҳои зӯрварӣ (лату кӯб, таҳдидҳои равонӣ ё фишор, шохидони эҳтимолий)-ро пурра ва муфассал ҳуҷҷатнок намуда, аз рӯи имконот вазъи саломатии пеш аз зӯрварӣ ва баъди онро арзёбӣ намоед, ҳамзамон ҷабрдидаи зӯрварӣ набояд осеби руҳӣ бинад;

- ⇒ бояд маълумоти пурраи тиббӣ ҷамъоварӣ кунед, аз ҷумла, маълумот дар бораи бемориҳои қаблии дарунӣ, ҷарроҳӣ ё равонӣ.

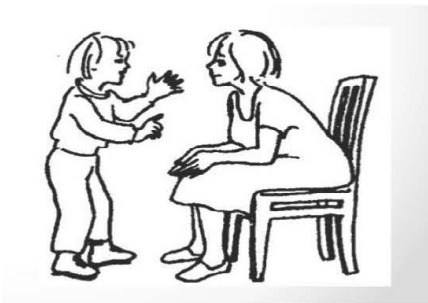

- ⇒ ҳамдардии беғаразонаро зоҳир намоед.
- ⇒ фазои боэътимод, хушмуомила ва муҳити мусоидро фароҳам намоед.
- ⇒ пеш аз анҷоми мусоҳиба тадриҷан ба чунин мавзӯҳое гузаред, ки ҳаяҷони эҳсосотиرو коҳиш медиҳанд.

### *Стандартҳои протоколи Истамбул барои сабти ҷароҳатҳои ҷисмонӣ дар натиҷаи зӯрварӣ*

Пас аз ҷамъовари маълумот (анамнез) ва анҷоми мусоҳиба, бо розигии шахси муоинашаванда, табиби тахассуснок ва/ё коршиноси судию тиббӣ бояд муоинаи пурраи тиббиро гузаронад. Беҳтараш, бемор имкони интихоби ҷинси табиб ва тарҷумонро дошта бошад (дар сурати истифода аз хидматҳои охирина). Агар табибу бемор аз ҷинси яхела набошанд, пас шахси ҳамон ҷинс бояд бо бемор ҳузур дошта бошад, агар бемор эътироз накунад. Бемор бояд донанд, ки ӯ вазъро назорат мекунад ва ҳақуқ дорад, ки муоинаро маҳдуд ё онро дар вақти дилхоҳ қатъ кунад (ниг. боби IV, бахши J. Протоколи Истамбул).



**Кӯдакон ва зӯрварӣ!** Инчунин ба инобат гирифтани хусусиятҳои гузаронидани мусоҳиба ва муоинаи тиббии кӯдакон ва ё шахсони дорои маъюбият, ки бештар осебпазиранд, зарур аст. Ҳангоми мусоҳиба ва ё муоинаи тиббӣ яке аз волидон ё васии боэътимоди кӯдак бояд ҳузур дошта бошанд. Бояд фаҳмид, ки кӯдакон аксар вақт ҳолати психологии худро ба таври ғайри шифоҳӣ, махсусан бо рафтори худ баён мекунанд.

Агар кӯдак мавриди зӯрвари ҷисмонӣ ё ҷинсӣ қарор гирифта бошад, пас тапхиси узвҳои таносули кӯдакон, ки эҳтимол онҳоро осебпазир мекунад, бояд ба табибоне вогузор карда шавад, ки дар тафсири маълумоти гирифташуда таҷриба доранд ва сабти видеои муоина низ анҷом дода шавад, то ки дигар мутахассисон бе муоинаи дубораи кӯдак ҳулосаи ҷисмонӣ диҳанд. Илова бар ин, муоинакунанда бояд дарк намояд, ки худи муоина метавонад ба кӯдак зӯрвариро хотиррасон кунад ва ҳангоми муоина ӯ метавонад худ ба худ ба муқобили ҳаракатҳои табиб эътироз кунад ё ба осеби равонӣ дучор шавад<sup>20</sup>.

**Стандартҳои протоколи Истамбул муқаррар кардааст**, ки барои ҳар як осеб ва хусусияти умумии он табиб бояд дараҷаи мувофиқати байни онҳо ва баёноти беморро нишон диҳад. Маълуман истилоҳоти зерин истифода мешаванд:

а) мувофиқ нест: ҷароҳат дар натиҷаи осеби зикршуда ба амал омада наметавонист;

<sup>20</sup> Банди 310 Протоколи Истамбул



б) мувофиқ аст: ҷароҳат метавонист дар натиҷаи осеби зикршуда ба вучуд ояд, вале он мушаххас нест ва метавонист бо сабабҳои гуногун ба вучуд ояд;

в) дараҷаи баланди мувофиқат: ҷароҳат метавонист дар натиҷаи осеби зикршуда рух диҳад ва шумораи сабабҳои дигари эҳтимолӣ кам аст;

г) маълумӣ: намуди берунии ҷароҳат ба ин намуди осеби мушоҳидашаванда мувофиқ аст, вале сабабҳои дигар низ имконпазиранд;

д) барои ташхисгузорӣ имкон медиҳад: ин намуди ҷароҳат шаҳодат медиҳад, ки ғайр аз он ки тавсиф шудааст, бо ягон роҳи дигаре ба вучуд омадана наметавонист.

Инчунин қайд кардан зарур аст, ки ҳангоми арзёбии гузориш дар бораи зӯроварӣ, арзёбии умумии ҳамаи ҷароҳатҳо муҳим аст, на балки мувофиқати ҳар як осеб ба як шакли мушаххаси зӯроварӣ. Мутахассисони ташхиси судию тиббии дорои таҷрибаи кофӣ ва дониши марбута метавонанд нишон диҳанд, ки механизми ҷароҳатҳои бардошташуда ба ҳодисаҳои, ки шахси муоинашаванда маълумот медиҳад, то кадом андоза мувофиқат мекунад.



Аксбардории ҳама ҷароҳатҳо, гузаронидани муоинаи иловагии дохилӣ ва ба хулосаи духтур ва ё коршиноси судию тиббӣ замима кардани ҳамаи натиҷаҳои муоина ва аксҳо хеле муҳим аст.

СММ Занон - ниҳоди Созмони Милали Муттаҳид оид ба масъалаҳои баробарии гендерӣ ва тавсеаи ҳукуку имкониятҳои занон мебошад. Ҳимоятгар ва раҳнамои фаъоли занону духтарон дар сатҳи ҷаҳонӣ, СММ Занон бо мақсади тақвияти пешрафт дар самти риояи ҳукукҳои онҳо дар саросари ҷаҳон таъсис дода шудааст. СММ Занон инчунин фаъолиятро ҷиҳати пешбурди баробарии гендерӣ дар доираи тамоми низоми СММ ҳамоҳанг месозад. [www.unwomen.org](http://www.unwomen.org).

«Афиф» ташкилоти ҷамъиятии ҷумҳуриявӣ мебошад, ки саъю кӯшиши он ба татбиқи чорабиниҳои муфиди ҷамъиятӣ, башардӯстона, иҷтимоӣ, тиббӣ, иттилоотӣ, таълимӣ, таҳқиқотӣ, фарҳангӣ-маърифатӣ, экологӣ, сайёҳӣ, варзишию солимгардонӣ, таъмини риояи ҳукуки инсон ва расонидани кӯмаки башардӯстона ба ниёзмандон равона гардидааст. <https://afif.tj/tj/>

Муаллифон:

1. Лариса Александрова – коршиноси миллӣ оид ба масъалаҳои баробарии гендерӣ, пешгирии зӯроварии ҷинсӣ ва гендерӣ.
2. Саида Иноятова – коршиноси миллӣ оид ба масъалаҳои дарки маъҷубияти занон ва пешбурди баробарии гендерӣ байни занон ва духтарони дорои маъҷубият.
3. Парвина Наврӯзова – коршиноси миллӣ оид ба ҳуҷҷатноккунии ҳолатҳои шиканча ва дигар намудҳои муносибати бераҳмона тибқи талаботи байналмилалии СММ.

Муқарриз:

Шарифов Машариф, директори Муассисаи давлатии «Маркази ҷумҳуриявии таҳхиси судию тиббӣ»-и ВТҲИАҚТ.

**Ақидаҳои дар нашрияи мазкур овардашуда ба муаллифон тааллуқ дорад ва метавонад бо мавқеи расмӣ СММ Занон, ташкилотҳои бо СММ алоқаманд ва мавқеи Комиссияи Аврупо мувофиқат накунад.**



Замимаи 1.

**Тамос ва нишониҳои ташкилотҳо ва дигар хадамоти ёрирасон ба чабрдидагони зӯровариин ҷинсӣ ва гендерӣ**

№	Мақон	Марказҳо ва шубаҳои байниноҳиявии тапҳиси судиву тиббӣ	Нишонӣ	Рақами телефон
<b>Душанбе ва ноҳияҳои Ҳисор ва Рӯдакӣ</b>				
1	ш. Душанбе	Телефони бовариин Вазорати корҳои дохилии Ҷумҳурии Тоҷикистон	ш. Душанбе, к. Ҷ. Иқромӣ, 29	29 (+992 37) 221 21 21
2.	ш. Душанбе	Телефони бовариин Кумитаи кор бо занон ва оилаи назди Ҳукумати Ҷумҳурии Тоҷикистон	ш. Душанбе	13 13
3.	ш. Душанбе	Қабулгоҳи Ваколатдор оид ба ҳуқуқи инсон	ш. Душанбе, хиёбони Рӯдакӣ, 78 (+992 37)	221 73 52
4.	ш. Душанбе	Ташкилоти ҷамъиятии «Корвони умед»	ш. Душанбе, к. Н. Хисрав, 11	900 001 222
5.	ш. Душанбе	Ташкилоти ҷамъиятии «Гапшабуси ҳуқуқӣ	ш. Душанбе, хиёбони Рӯдакӣ, 137, ҳав. 605	934 187 007 908 588 389
6.	ш. Душанбе	Ташкилоти ҷамъиятии «Лигаи занони ҳуқуқшинос»	ш. Душанбе, к. Айнӣ, 53	918 817 161
7.	ш. Ҳисор	Ташкилоти ҷамъиятии «Муниси дил»	ш. Ҳисор, к. Урозов, 62	909 894 389
8.	н. Рӯдакӣ Сомониён	Ташкилоти ҷамъиятии «Мумтоз»	шаҳраки Сомониён, к. И.Сомонӣ, 35	909 099 757
<b>Ноҳияҳои Исфара, Бобочон Гафуров ва ш. Хучанди вилояти Суғд</b>				
9.	ш. Исфара	Ташкилоти ҷамъиятии «Маркази мададгори ҷамоати деҳоти Ворух»	ш. Исфара, ҷ. Ворух, к. Рӯдакӣ, 123 А	989 107 244
10.	ш. Исфара	Ташкилоти ҷамъиятии «Умед»	ш. Исфара, к. Марказӣ, 22	92 786 15 12, 92 770 04 06

11.	н. Б. Ғафуров	Маркази дастгирии ҳуқуқӣ	н. Б. Ғафуров, к. Нозиров, 14	933 555 992
12.	ш. Хучанд	Маркази бӯҳронии «Гулрухсор»	ш. Хучанд, к. Р. Набиев, 111	8 (3442) 6-05-10; 927804074; 98 750 40 74
13.	ш. Хучанд	Ташкилоти чамъияти «АЗИТ»	ш. Хучанд, к. Шота Руставели, 44	927779015
14.	ш. Хучанд	Намояндаи Ваколатдор оид ба ҳуқуқи инсон дар вилояти Суғд	ш. Хучанд, к. Фирдавсӣ, 120	8 (322) 6-28-68
<b>Ноҳияҳои Ёвон, Восеъ, шаҳрҳои Кӯлоб ва Бохтари вилояти Хатлон</b>				
15.	н. Ёвон	Ташкилоти чамъиятии «Сайёраи умед»	н. Ёвон	934243232
16.	н. Восеъ	Маркази дастгирии ҳуқуқӣ	н. Восеъ, к. И.Сомонӣ, 10	985618397
17.	ш. Кӯлоб	Ташкилоти чамъиятии «Заршедабону»	ш. Кӯлоб, деҳаи Хатти рох, 117	985785369 918617147 935007147
18.	ш. Кӯлоб	Ташкилоти чамъиятии «Наҷоти кӯдакон»	ш. Кӯлоб, к. Шоҳин	8 (3322) 2-51-09 918 67 80 02
19.	ш. Бохтар	Ташкилоти чамъиятии «Ғамхорӣ»	ш. Бохтар, к. К. Абдурахимов, 1	8 (3222) 2-78-79
20.	ш. Бохтар	Ташкилоти чамъиятии «Дилафрӯз»	ш. Бохтар, к. Дӯстии халқҳо, 66А	918 65 92 93 90 009 7870
21.	ш. Бохтар	Намояндаи Ваколатдор оид ба ҳуқуқи инсон	ш. Бохтар, к. Вализода, 3	8 (3222) 2 79 32





